

T 120 Technische gegevens

T 120 Données techniques

Spanning	Tension	3 x 400 V / 3 x 230 V
Gewicht TS/TL/TP	Poids TS/TL/TP	560 kg / 710 kg / 1020 kg

Frees	Toupie	
Motorvermogen	Puissance moteur	7,5 pk/cv (optie/option 10 pk/cv)
Afmetingen tafel	Dimensions table	1200 x 705 mm
Tafelhoogte	Hauteur de la table	930 mm
Topas diameter	Diamètre arbre	50 mm (optie/option 30/32/40 mm)
Topas lengte	Longueur d'arbre	180 mm
Hoogteverplaatsing freesas	Course d'arbre	205 mm
T/min	R.p.m.	3000/4500/6000/7000/10000
Max. diameter en hoogte tafelopening	Diamètre bol de table	320 x 95 mm
Diameter afzuigopeningen	Diamètre bouches aspiration	120 mm

Technische Daten	Technical data	
Spannung	Tension	3 x 400 V / 3 x 230 V
Netto Gewicht TS/TL/TP	Weight TS/TL/TP	560 kg / 710 kg / 1020 kg

Fräse	Spindle	
Motorleistung	Motor power	7,5 PS/hp (option 10 PS/hp)
Abmessungen Gusseisen Tisch	Dimensions cast iron table	1200 x 705 mm
Tischhöhe	Table height	930 mm
Spindeldurchmesser	Shaft diameter	50 mm (option 30/32/40 mm)
Spindellänge	Spindle length	180 mm
Höhenverstellung	Spindle stroke	205 mm
U/Min.	R.p.m.	3000/4500/6000/7000/10000
Max. Durchmesser/Höhe der Tischöffnung	Max. diameter and height table opening	320 x 95 mm
Schiebetischgrösse	Sliding table dimensions	760 x 500 mm
Schiebetischlaufweg	Sliding table stroke	1050 mm
Durchmesser Absaugstutzen	Dust suction ports	120 mm

Wijzigingen zonder voorafgaande kennisgeving mogelijk.
Des modifications sont possibles sans avis préalable.

Modifications possible without previous advise.
Konstruktionsänderungen vorbehalten.



T 120

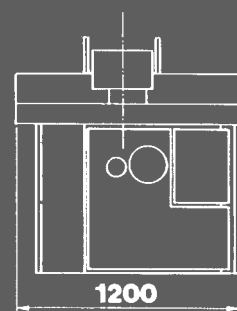
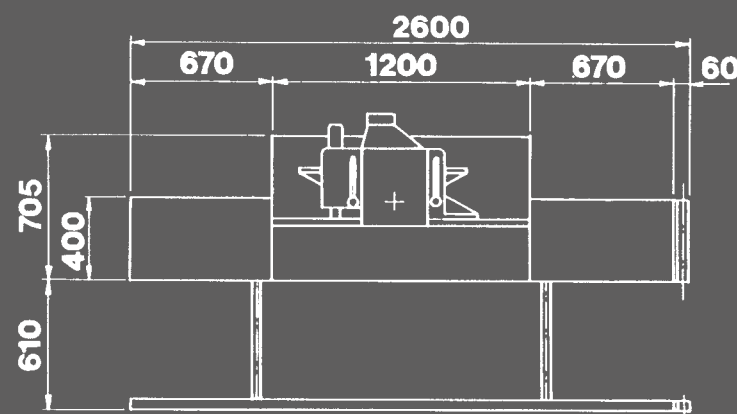
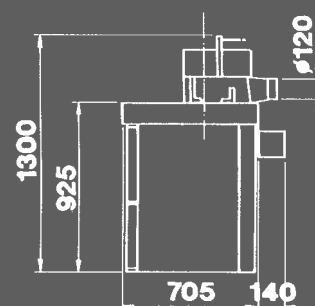
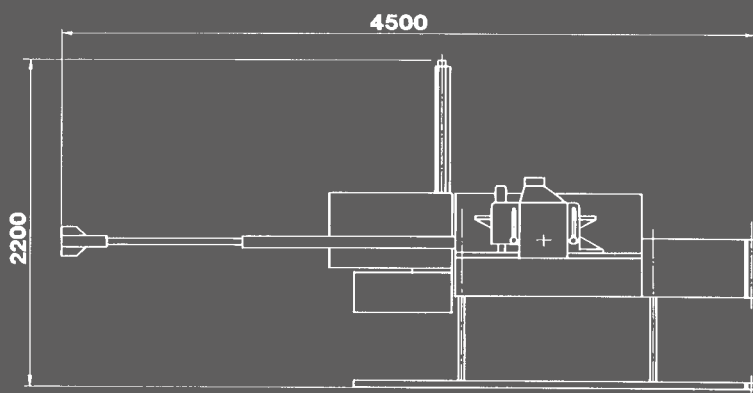

Printed in Belgium_Designed by Enthoven_11_V0614

Dealer

Nederlands
Frans
English
Deutsch



Machine met opties
Machine avec options
Machine with several options
Maschine mit verschiedene Optionen



Machine met opties
Machine avec options
Machine with several options
Maschine mit verschiedene Optionen



PRO PACK

COMFORT PACK

Zware, stabiele freesaanslag met fijnstelling en regeling van de positie met handwiel en uitlezing door mechanische teller.

De topkap beweegt op lineaire geleidingen.

Handwiel met klok voor de hoogteaanwijzing van de freesas.

De machine is standaard uitgerust met 5 toerentalen (3000/4500/6000/7000 en 10000 TPM)

Wegdraaibare topkap in het comfort pack.

Digitale aflezing en elektrisch op- en neer.

Guide toupie lourd micro-réglable, avec réglages fins pilotés par volants équipés d'indicateurs digitaux.

Déplacement du guide de toupie sur glissières à billes.

Volant de réglage de la hauteur d'arbre avec indicateur de position gravitationnel analogique digital.

La machine est équipé en standard avec 5 vitesses (3000/4500/6000/7000 et 10000 RPM)

Le guide est relevé ou abaissé de la table mécaniquement et actionné par volant. Démontage et remontage du guide facile, option comfort pack

Lecture digitale de la hauteur avec déplacement de l'arbre motorisé.

Sturdy, stabil fence wit micro adjustment and positioning by handwheel and mechanical indicators.

The fence moves on lineair guides.

Handwheel with integrated analogue read-out height spindle moulder.

The machine is standardly equipped with 5 rotations speeds (3000/4500/6000/7000 and 10000 RPM)

Fence is lifted and lowered from the table with a swing away device.

Motorized rise and fall and digital read out of the spindle height.

Schwere Fräsanschlag mit Feinjustierung und Positionierung mittels Handrad mit Mechanische Anzeige.

Positionierung von die Fräsanschlag mit Linearführungen.

Handrad mit Anzeige für Frässpindelhöhe.

Die Maschine ist equipt mit 5 Geschwindigkeiten (3000/4500/6000/7000 und 10000 U/M)

Wegschwenkvorrichtung für Fräsanschlag wie Option in das comfort pack.

Elektrischen Höhenverstellung und Digitale Ableitung.