



VOTRE NOUVELLE WA80.

OPTIONS, ÉQUIPEMENTS.





Deux modèles, une promesse : des performances convaincantes.



WA80TE → page 4



WA80 X → page 6

Altendorf WA80TE avec réglage électro-motorisé de l'inclinaison et de la hauteur de la lame de scie principale.

Altendorf WA80 X avec réglage électro-motorisé du guide parallèle ainsi que de la hauteur et de l'inclinaison de la lame de scie principale.



L'Altendorf WA 80 : qualité «made in Germany».



■ **L'Altendorf WA 80** relève tous vos défis matériaux : qu'il s'agisse de bois, de plastique ou de métaux non ferreux. Grâce à sa puissance et à sa robustesse, elle vient à bout de toutes les coupes : des coupes à format simples aux angles et onglets complexes. Développée et montée entièrement en Allemagne, elle redéfinit les normes des machines d'atelier classiques. Travailler avec l'Altendorf WA 80 est un vrai plaisir, jour après jour et coupe après coupe.



L'Altendorf WA 80 est montée dans les ateliers de production ultramodernes d'Altendorf à Minden, en Allemagne, selon des normes de qualité strictes.



ÉQUIPEMENT STANDARD WA 80 TE :

Réglage de l'inclinaison et de la hauteur de la lame de la scie principale par moteur électrique de 0 à 46°

Chariot à doubles rouleaux, longueur du chariot 3 000 mm

Guide parallèle, réglage manuel, réglable avec échelle graduée, réglage fin manuel compris, largeur de coupe 1 000 mm

Guide transversal avec position à 90° fixe, réglable manuellement ou avec échelle graduée jusqu'à 3 200 mm

Débord de la lame jusqu'à max. 150 mm, diamètre max. de la lame 450 mm

Puissance d'entraînement de 4 kW (5,5 CV),

avec une vitesse de rotation de 4 000 tr/min

Système de serrage AKE pour la scie principale

Un concept de commande confortable : l'Altendorf WA 80 TE vous permet de commander le réglage de la hauteur et de l'inclinaison très aisément, par simple pression sur un bouton. Grâce à l'affichage digital, vous gardez toujours un œil sur l'angle d'inclinaison pendant la coupe.



Précise : l'Altendorf WA 80 TE

avec réglage électro-motorisé de l'inclinaison et de la hauteur de la lame de scie principale.



■ **Panneau de commande sur le bâti de la machine** : toutes les fonctions sont clairement disposées sur le panneau de commande fixé au bâti de la machine. Une pression sur un bouton suffit pour commander l'inclinaison et le réglage en hauteur de la lame de scie principale. L'angle d'inclinaison s'affiche clairement sur l'écran digital.



■ **Débord de lame** : Le débord de la lame de la WA 80 est de 150 mm (diamètre de la lame : 450 mm). Vous pouvez ainsi obtenir une plus grande hauteur de coupe, aussi bien pour le tronçonnage que la mise au format ou en utilisant la lame en position inclinée.



■ **Guide parallèle avec réglage fin manuel** : le guide parallèle se positionne avec souplesse et précision. La mobilité du guide est assurée par le système à barre ronde chromée. Pour la découpe de panneaux de grand format, le guide peut être incliné facilement sous la table. Il est possible de sélectionner une largeur de coupe de 800, 1 000 ou 1 300 mm.



■ **Guide transversal fixé à 90°** : le guide transversal fixé à 90° facilite les coupes de précision de pièces de divers formats et longueurs. Le guide peut simplement être repoussé d'avant en arrière sans être soulevé. Avec l'équipement standard, le tronçonnage est réglable jusqu'à 3 200 mm avec une échelle graduée. Le tronçonnage jusqu'à 2 500 mm (uniquement associé à un chariot à doubles rouleaux de 2 250 mm de longueur) est également possible en option.



6

ALTENDORF WA 80 X



ÉQUIPEMENT STANDARD WA 80 X :

Réglage de l'inclinaison et de la hauteur de la lame de la scie principale par moteur électrique de 0 à 46°

Panneau de commande en hauteur

Chariot à doubles rouleaux, longueur du chariot 3 000 mm

Guide parallèle CNC, largeur de coupe 1 000 mm

Guide transversal avec position à 90° fixe, réglable manuellement ou avec échelle graduée jusqu'à 3 200 mm

Débord de la lame jusqu'à max. 150 mm, diamètre max. de la lame 450 mm

Puissance d'entraînement de 4 kW (5,5 CV),

avec une vitesse de rotation de 4 000 tr/min

Système de serrage AKE pour la scie principale

Une productivité et un confort de commande optimaux : le panneau de commande orientable et le guide parallèle CNC rendent la WA 80 X simple et agréable d'utilisation.



Confortable : l'Altendorf WA 80 X avec trois axes à réglage électro-motorisé.



■ **Panneau de commande en hauteur** : vous disposez toujours d'un aperçu clair de toutes les fonctions de commande centrales. Il est orientable et aisément accessible de tous les côtés. La lame de scie et le guide parallèle possèdent un réglage électro-motorisé.



■ **Débord de lame** : Le débord de la lame de la WA 80 est de 150 mm (diamètre de la lame : 450 mm). Vous pouvez ainsi obtenir une plus grande hauteur de coupe, aussi bien pour le tronçonnage que la mise au format ou lorsque vous inclinez la lame.

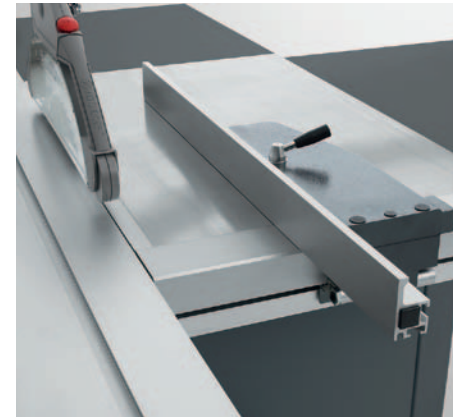

■ **Guide parallèle CNC** : le guide parallèle à commande CNC se déplace à une vitesse de 250 mm/sec. pour se positionner avec une précision de $\pm 1/10$ mm. Le système de vis à billes à 5 paliers hautement précis nécessite peu d'entretien et est intégré, comme le moteur, dans le profil en aluminium pour une bonne protection. La butée reconnaît automatiquement sa position, en particulier dans la zone dangereuse de la lame. Elle dispose d'un arrêt d'urgence permettant d'éviter tout risque d'écrasement. Il est possible de sélectionner une largeur de coupe de 800, 1 000 ou 1 300 mm.



■ **Guide transversal fixé à 90°** : le guide transversal fixé à 90° facilite les coupes de précision de pièces de divers formats et longueurs. Le guide peut simplement être repoussé d'avant en arrière sans être soulevé. Avec l'équipement standard, le tronçonnage est réglable jusqu'à 3 200 mm avec une échelle graduée. Le tronçonnage jusqu'à 2 500 mm (uniquement associé à un chariot à doubles rouleaux de 2 250 mm de longueur) est également possible en option.



Des performances complètes dans chaque détail.



■ **Le groupe de sciage** : puissant et silencieux. Le groupe de sciage constitue le noyau central de la conception mécanique de chaque scie Altendorf. Cette centrale électrique est fabriquée selon une technologie de pointe. Le fonctionnement silencieux est le résultat de l'équilibrage de l'unité de lame effectué après le montage et de l'utilisation accrue d'éléments en fonte. Le déplacement linéaire de haute précision du groupe s'effectue sur des paliers guides ne nécessitant aucun entretien. Les segments d'inclinaison massifs, en assemblage à fausse languette, permettent d'incliner aisément et très précisément l'ensemble du groupe. L'équipement standard présente une puissance d'entraînement de 4 kW (5,5 CV), avec une vitesse de rotation. L'équipement peut également être livré en option avec une puissance d'entraînement de 5,5 kW (7,5 CV) ou de 7,5 kW (10 CV) et à chaque fois trois vitesses de rotation de 3 000, 4 000 et 5 000 tr/min.



■ **Interrupteur Marche/Arrêt sur le chariot à doubles rouleaux** : une option pratique. L'interrupteur Marche/Arrêt sur le chariot à doubles rouleaux est toujours à portée de main. Les quatre touches permettent de mettre en marche et d'arrêter la lame de scie principale et l'inciseur. Cela réduit les déplacements superflus et accroît la sécurité. Vous pouvez ainsi aisément passer du panneau de commande de la machine à l'interrupteur du chariot à doubles rouleaux.

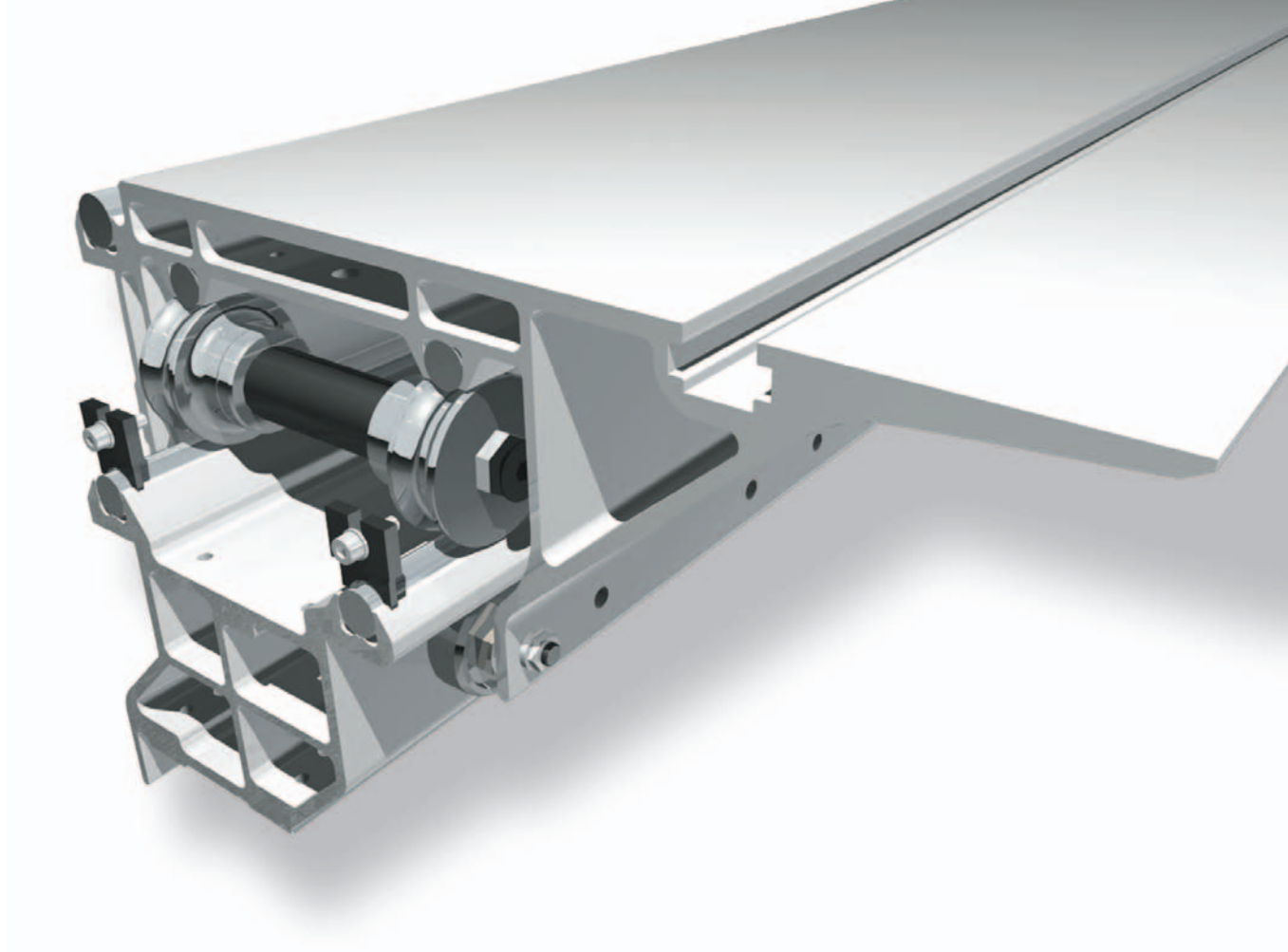

■ **Chariot à doubles rouleaux** : le chariot à doubles rouleaux Altendorf est réputé pour sa souplesse et sa précision. Caractéristiques typiques de la conception d'Altendorf : les doubles rouleaux maintiennent le chariot supérieur et inférieur en contact dans les barres rondes de guidage avec une précision optimale. La mobilité du système est assurée par des rouleaux de grande taille : le chariot est plus facile à déplacer avec un minimum d'effort et glisse en toute sécurité comme sur des rails. Cette qualité de déplacement est maintenue même après des dizaines d'années d'utilisation dans un environnement poussiéreux. Le chariot est construit suivant un système multichambre pour une résistance aux torsions et aux déformations exceptionnelles. L'absence d'entretien constitue une autre caractéristique particulière du système : à chaque mouvement du chariot supérieur, la brosse disposée sur le chariot nettoie automatiquement les barres de guidage du chariot inférieur. Le système fonctionne sans aucun lubrifiant.



Des performances sur mesure : les options.



■ **Réglage électro-motorisé de l'inciseur :** l'inciseur permet d'éviter la production d'éclats sur le dessous des panneaux mélaminés. Le réglage de la hauteur s'effectue de manière électro-motorisée et le réglage latéral, manuellement. Lors de la mise en marche de la lame d'inciseur, l'inciseur revient à la hauteur de travail enregistrée. Lors de l'arrêt de la lame d'inciseur ou de scie principale, il redescend sous la table. L'inciseur affiche une puissance d'entraînement de 0,75 kW à 8200tr/min.



■ **Inciseur RAPIDO :** il facilite et accélère le réglage de la largeur du trait d'incision. Durée : trois minutes maximum. En vous épargnant le montage fastidieux de lames d'inciseur en deux parties avec disques d'écartement, ce système offre un gain de temps de réglage d'au moins 10 minutes par rapport aux systèmes inciseurs standard. La largeur du trait d'incision de la lame d'inciseur peut être réglée progressivement et sans démontage sur la largeur de coupe de la lame de scie principale. Plage de réglage : 2,8–3,8 mm, $\varnothing = 120$ mm.



■ **DIGIT X :** affichage digital de la largeur de coupe du guide parallèle avec réglage fin manuel. Ce système de mesure électronique garantit le réglage précis et rapide du guide parallèle. Les valeurs de coupes fréquentes sont reproductibles avec exactitude et visibles sur l'écran DIGIT X. Le système fonctionne sans usure et est insensible à la poussière. La correction des mesures s'effectue automatiquement en cas de positionnement vertical ou horizontal de la règle. Il est possible de sélectionner une largeur de coupe de 800, 1 000 ou 1 300 mm.



■ **Guide transversal DIGIT L :** pour un réglage précis au 1/10 mm de la mesure de longueur. Toutes les cotes de butée réglées sont affichées. Grâce à l'unité centrale d'affichage et de mesure, le système complet est étalonné en une seule opération.



■ **Guide d'onglet transversal** : breveté par Altendorf et équipé d'un système de compensation de longueur intégré, ce guide permet la coupe précise d'angles et d'onglets en une fonction. Dans les deux positions, l'angle d'inclinaison est progressivement réglable jusqu'à 49° et indiqué sur une échelle graduée. Les butées peuvent être réglées individuellement sur une longueur max. de 3 500 mm. Pour des mesures de tronçonnage à partir de 1 700 mm, le dispositif télescopique sert de butée externe. Lors de la coupe d'onglets, la butée peut être réglée progressivement et précisément sans avoir à desserrer, grâce au système de compensation de longueur.



■ **Guide d'onglet transversal avec DIGIT L et DIGIT LD** : pour un réglage précis au 1/10 mm de la mesure de longueur. Toutes les cotes de butée réglées sont affichées. Grâce à l'unité centrale d'affichage et de mesure, le système complet est étalonné en une seule opération. Des batteries puissantes avec chargeur sont incluses. Le DIGIT LD offre en outre un affichage digital de l'angle : un réglage d'une précision de $\pm 1/100^\circ$ est donc possible. La mesure de la longueur est automatiquement calculée en fonction de l'angle d'onglet. Inclut deux butées rabattables uniques et réglage fin.



■ **Guide d'onglet unilatéral** : le guide d'onglet unilatéral permet de découper onglets et angles plats avec un maximum de précision. Il se règle facilement et se place en quelques gestes sur le chariot à doubles rouleaux.



Des performances sur mesure : les options.



■ **Guide d'onglet doubles DUPLEX** : les guides DUPLEX permettent une coupe oblique de 0 à 90° très rapide, précise et progressive. À 45°, l'onglet peut être coupé des deux côtés de la pièce sans réglage des deux guides. Les mesures sont réglées grâce à la loupe, à l'échelle graduée et à l'échelle de compensation de longueur. Le guide se positionne sans problème sur toute la longueur du chariot. Également disponible, le DUPLEX D dispose d'un affichage digital de la valeur de l'angle avec une précision de 1/100°. Permet le tronçonnage jusqu'à 1 350 ou 2 150 mm.



■ **DUPLEX DD** : le DUPLEX DD est breveté dans le monde entier. Avantages principaux : les conversions laborieuses, les contrôles de mesures et les coupes d'échantillons ne sont pas nécessaires. L'unité électronique de haute précision du DUPLEX DD, développée exclusivement par Altendorf, calcule la longueur en fonction de l'angle d'onglet des deux côtés du guide et affiche ces deux valeurs numériquement. Permet le tronçonnage jusqu'à 1 350 ou 2 150 mm.



■ **Chariot transversal en parallélogramme (PQS)** : le système fonctionne sans usure ni écarts de mesure. Le verrouillage robuste à 90° garantit une reproductibilité absolue de l'angle droit. Le guide est inclinable des deux côtés jusqu'à 47° et l'angle d'orientation est affiché avec une précision de 1/100° sur l'écran digital intégré. Le réglage fin permet d'obtenir une précision extrême. Est également intégrée la fonction de compensation de longueur, qui s'effectue aisément sur l'échelle graduée lors de l'orientation du guide. Tronçonnage jusqu'à 3 500 mm.



■ **Chariot transversal en parallélogramme avec DIGIT L et DIGIT LD** : ce guide d'onglet transversal pour le PQS affiche la mesure de longueur de toutes les butées sur l'écran digital (diagonale de 90 mm). Une fois la règle inclinée, la compensation de longueur s'effectue aisément. Le réglage fin de la mesure de longueur s'effectue avec une précision de 1/10 mm, l'angle est affiché sur l'écran digital. Cette caractéristique permet de minimiser le temps de préparation. Le DIGIT LD affiche l'angle avec une précision de $\pm 1/100^\circ$ sur l'écran digital. La mesure de la longueur est automatiquement calculée en fonction de l'angle d'onglet. Inclut deux butées rabattables uniques et réglage fin.



■ **Visualisation du trait de scie par rayon laser** : indique nettement le trait de scie pour toutes les longueurs de coupe, pratique pour le délignage et la coupe au tracé, p. ex. pour les marches d'escalier. Gain de temps et de matériau assuré.



■ **PALIN** : le PALIN permet, en association avec le guide transversal, une coupe parallèle ou conique précise de pièces longues et étroites. Le positionnement latéral de la pièce contre le système de mesure n'occasionne aucune perte de longueur de coupe. Sans déplacer le PALIN, l'utilisateur peut également couper de longues pièces rapidement et avec un parallélisme parfait. Autre avantage : en retirant le système de mesure, il peut utiliser le PALIN comme support de pièce. Le modèle PALIN D est quant à lui disponible avec unité de mesure digitale et réglage fin.



Des performances sur mesure : les options.



■ **Poutre de pression pneumatique** : idéale pour le serrage de pièces de 80 mm d'épaisseur max. et donc particulièrement pratique pour les matériaux longs et fins. La poutre de pression est divisible en deux parties et réglable séparément. Demande un raccord pneumatique de 6 bars.



■ **Presseur manuel** : le presseur manuel se place et se fixe aisément sur le chariot à doubles rouleaux. Il fixe solidement la pièce sur le chariot et le guide transversal. Pour une sécurité accrue à prix modique.



■ **STEG – support de pièces supplémentaire pour chariot à doubles rouleaux** : pour augmenter la surface d'appui (largeur : 400 mm) pour pièces très larges. Il soulage l'utilisateur pendant la mise au format des panneaux de grande taille.



■ **Rouleau d'appui avant** : le rouleau d'appui avant est très utile sur le guide parallèle ; sa largeur de 300 mm permet la découpe de longues pièces. Il peut être positionné sous le chariot à double rouleau (longueur minimum 3 000 mm) à l'aide d'une poignée à 90°.





CHARIOT À DOUBLES ROULEAUX – LONGUEURS DE COUPE

Longueur de coupe maximale avec utilisation
du sabot de serrage ou du guide transversal

Longueur du chariot (mm)	2250	3000	3200	3400	3800	4300
Longueur de coupe (mm)	2155	2905	3105	3305	3705	4205

DÉBORD DE LAME MAXIMUM

Avec ou sans la lame d'inciseur

Diamètre de la lame (mm)	250	300	315	350	400	450*
Déboord de lame 90° (mm)	0-50	0-75	0-82	0-100	0-125	13-150
Déboord de lame 45° (mm)	0-33	0-50	0-56	0-70	0-87	6-103

*La lame d'inciseur doit être démontée.

LARGEURS DE COUPE 800, 1000, 1300 mm

POIDS DE LA MACHINE à partir de 1000 kg

HAUTEUR DE LA TABLE DE TRAVAIL 910 mm

VALEURS D'ALIMENTATION ÉLECTRIQUE ¹⁾

Puissance moteur (kW)	4	5,5	7,5
Tension (V)	380-420	380-420	380-420
Fréquence (Hz)	50	50	50
Courant nominal (A) sans/avec inciseur	7,5/9,5	11,5/13,5	15,5/17,5
Fusible (A)	25	25	25

RACCORDEMENT DE L'ASPIRATION

Raccordement capot : $\varnothing = 80$ mm

Raccordement bâti : $\varnothing = 120$ mm

Dépression : 1200 Pa pour raccordement général,

$\varnothing = 140$ mm

Dépression : $V_{\min} = 1110 \text{ m}^3/\text{h}$ à 20 m/sec.

¹⁾ La section du câble d'alimentation dépend de l'emplacement de la machine et doit être déterminée par un électricien agréé (chute de tension dans la ligne $\leq 3\%$). Protection par fusibles à vis. En cas de conditions électriques différentes, contactez votre distributeur Altendorf. Niveau de pression acoustique d'émission sur le poste de travail 85,2 dB(A).

Caractéristiques techniques.

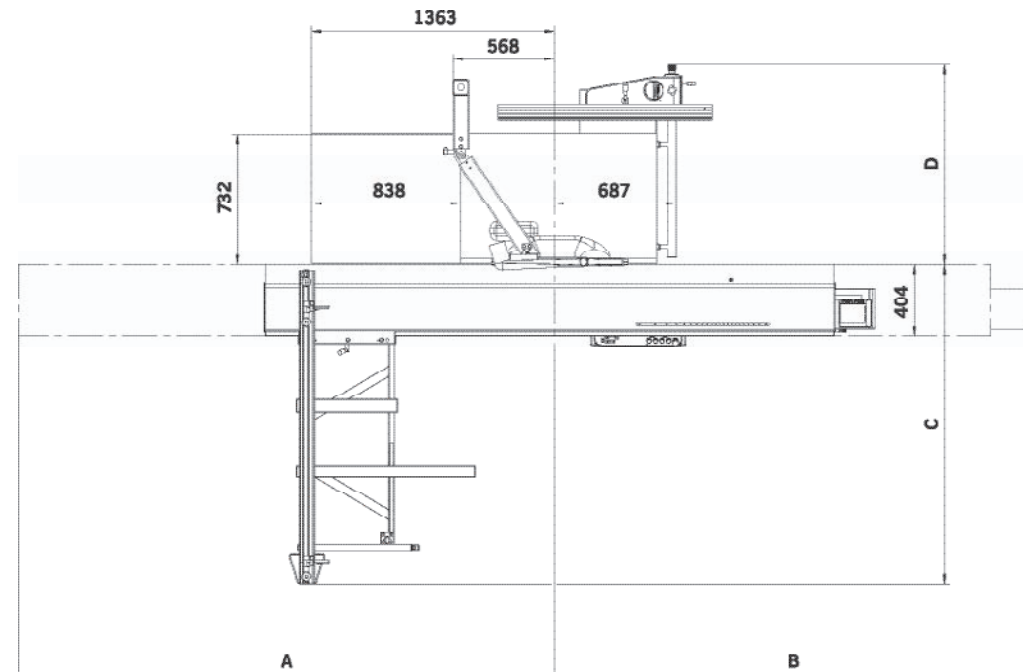

ENCOMBREMENT

A Longueur du chariot + 290 mm

B Longueur du chariot + 360 mm

C Guide transversal jusqu'à 2500 mm: 1500 – max. 2630 mm

Guide transversal jusqu'à 3200 mm: 1890 – max. 3420 mm

Guide d'onglet transversal jusqu'à 3500 mm: 1960 – max. 3690 mm

D Largeur de coupe + 310 mm



Toutes les machines reproduites dans ce catalogue sont en version CE.
Les machines présentées sur les photos sont, pour certaines d'entre elles,
équipées d'accessoires non compris dans les équipements standards.
Sous réserve de modifications techniques.

© ALTENDORF® 2016

Numéro de commande **K9690.0531. 03/2016**