

MECAL

LINEA HSL CON RK-6/HSL LINE WITH RK-6

La linea è composta da una saldatrice orizzontale a 4 teste, tavolo di raffreddamento, alimentatore dei quadri saldati, pulitrice a 2 assi CNC e modulo di scarico

The line consists of a horizontal 4-head welding machine, cooling table, power supply of welded frameworks, 2-axes CNC cleaning machine and unloading module



1 Dotata di un ciclo di lavorazione completamente automatico, è equipaggiata con strumenti che le permettono di rispondere a qualsiasi esigenza e ne garantiscono il massimo rendimento ed affidabilità
Equipped with a fully automatic processing cycle, it is equipped with instruments that enable it to respond to any needs and guarantee maximum efficiency and reliability

2 I movimenti dei vari moduli sono garantiti da servomotori con encoder assoluti, controllati da sistemi CNC mediante trasmissione con fibra ottica
The movements of the various modules are guaranteed by servomotors with absolute encoders, controlled by CNC systems by transmission with optical fiber

3 Elevate prestazioni dinamiche e massima precisione, a tutto vantaggio dell'efficienza e della produttività
High dynamic performance and accuracy, to the benefit of efficiency and productivity

4 È possibile lavorare pezzi di grandi dimensioni
It is possible to work pieces of large dimensions

5 Un software grafico completamente sviluppato in MECAL garantisce una completa operatività nella gestione delle lavorazioni
Graphic software fully developed in MECAL guarantee complete operation in the management of the machinings

LINEE DI SALDATURA E PULITURA

WELDING AND CLEANING LINES

macchine e sistemi di lavorazione per profilati in

PVC

equipments and machining systems for PVC



MK-4+RK-4+RK-5+MZ-2+RK-6

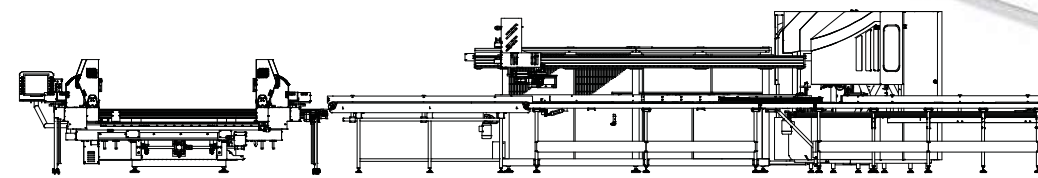
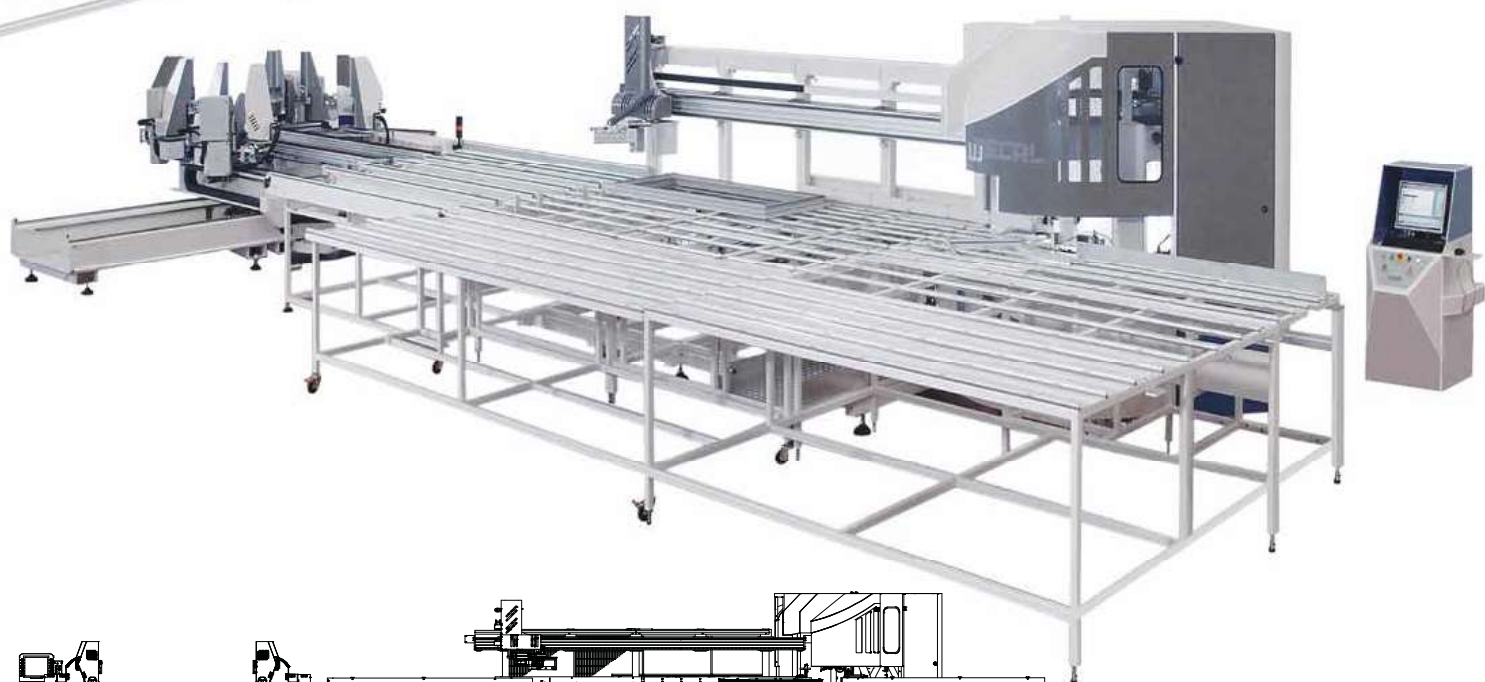

14980 mm