

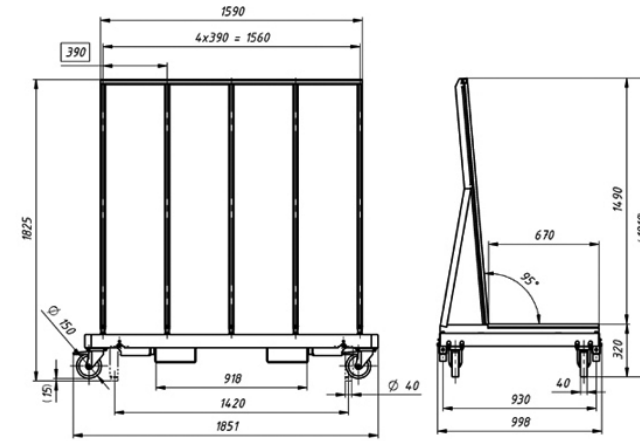

CSA-01-390

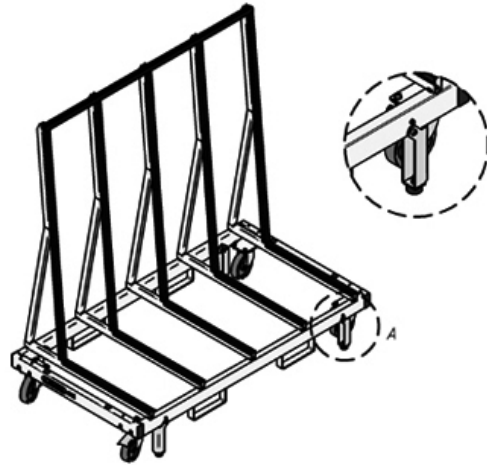



**Carrello per il trasporto e lo stoccaggio di serramenti finiti**

- Superfici di appoggio ricoperte in PVC
- Piedini di appoggio per il trasporto integrati nella base
- N. 4 ruote girevoli Ø 150 (n. 2 con freno)

**Trolley for transporting and storing finished frames**

- Standing surfaces coated in PVC
- Supporting feet for transport built into the base
- No 4 swivel castors, 150 Ø (no. 2 with brake)

**Chariot pour le transport et le stockage de ferrages finis.**

- Surfaces d'appui recouvertes en PVC
- Pieds pour le transport intégrés dans la base.
- 4 roues pivotantes de Ø 150 (2 avec frein)

**Carro para el transporte y el almacenamiento de carpintería acabada**

- Superficies de apoyo revestidas con PVC
- Patas de apoyo integradas en la base para el transporte
- N. 4 ruedas giratorias Ø 150 (n. 2 con freno)

**Wagen für das Lagern und den Transport von fertigen Tür- und Fensterelementen**

- Auflagefläche mit PVC-Verkleidung
- Im Unterbau integrierte Füße für den Transport
- 4 Rollen Ø 150 (2 Lenkrollen mit Bremse)

**Carro para o transporte e a armazenagem de serralharia acabada**

- Superfícies de apoio revestidas em PVC
- Pésinhos de apoio para o transporte integrados na base
- N. 4 rodas rotatórias Ø 150 (n. 2 com travão)

**Dati Tecnici**

- Peso kg. 78
- Portata utile kg. 434

**Technical Data**

- Weight kg. 78
- Load capacity kg. 434

**Données Techniques**

- Poids kg. 78
- Charge utile kg. 434

**Datos Tecnicos**

- Peso kg. 78
- Carga util kg. 434

**Technische Daten**

- Gewicht kg. 78
- Nutzlast kg. 434

**Dados Tecnicos**

- Peso kg. 78
- Carga util kg. 434