

barth-maschinenbau.de  
barth-shop.de



# SYSTEMES DE POSTE DE TRAVAIL 2024

Tables élévatrices | Tables de montage |  
Basculement / Retournement



Tables élévatrices · Tables de montage · Basculement / Retournement

# Profitez de notre expérience

## VIVEZ L'EXPÉRIENCE BARTH :

### Horaires de travail :

Lundi - jeudi : 08h00 – 12h00 &  
13h00 – 17h00

Vendredi : 08h00 – 13h00

### BARTH GmbH

Gerhard-Meister-Str. 5  
83342 Tacherting · GERMANY  
Tél. : +49 8621 5050 600  
[barth-maschinenbau.de](http://barth-maschinenbau.de)  
[barth-shop.de](http://barth-shop.de)

### N'hésitez pas à nous demander – nous vous conseillerons volontiers :

- à choisir les tables élévatrices et de travail appropriées
- à optimiser votre poste de travail
- à résoudre les problèmes de montage
- dans des applications difficiles avec nos produits sur mesure

Nous nous réjouissons de votre visite.



Informations  
instantanées à :

+49 8621 5050 600 ou  
[info@barth-maschinenbau.de](mailto:info@barth-maschinenbau.de)

Google Maps :

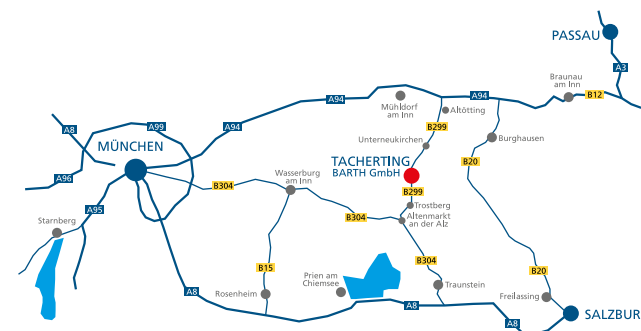

# Contenu

<b>01</b>	<b>Vue d'ensemble des tables élévatrices</b>	<b>5</b>
	Tables élévatrices	6–14
	Accessoires pour tables élévatrices	15
<b>02</b>	<b>Vue d'ensemble des tables de montage</b>	<b>17</b>
	Tables de montage	18–27
	Accessoires pour tables de montage	28–31
<b>03</b>	<b>Vue d'ensemble basculement / retournement</b>	<b>33</b>
	Tables basculantes	34–37
	Dispositifs de retournement	38–45
<b>04</b>	<b>Produits sur mesure</b>	<b>46</b>



**NOUVEAU!**

Bienvenue dans notre nouveau

## boutique en ligne BARTH !

Découvrez la toute nouvelle boutique en ligne BARTH :  
Notre large gamme de produits, nos offres exclusives et  
notre traitement facile des commandes vous attendent.

[www.barth-shop.de](http://www.barth-shop.de)

## 01 Tables élévatrices



à partir de la page 4

## 02 Tables de montage



à partir de la page 16

## 03 Basculement / retournement



à partir de la page 32



Informations  
instantanées à :

+49 8621 5050 600 ou  
[info@barth-maschinenbau.de](mailto:info@barth-maschinenbau.de)



Flexible, manœuvrable et stable - votre assistant pour chaque poste de travail

# Tables élévatrices BARTH



Vue d'ensemble

# Tables élévatrices

## H 330

Page 6



- Plateau de travail : 1.245 x 740 mm
- Charge max. : 330 kg

## H 350 XL

Page 8



- Plateau de travail : 2.000 x 1.015 mm
- Charge max. : 350 kg

## H 600

Page 10



- Plateau de travail : 2 000 x 1 015 mm
- Charge max. : 600 kg

## H 850

Page 10



- Plateau de travail : 2.000 x 1.015 mm
- Charge max. : 850 kg

## H 1000

Page 12



- Plateau de travail : 2.000 x 1.015 mm
- Charge max. : 1 000 kg

## H 1000 pro

Page 14



- Plateau de travail : 2.000 x 2.000 mm
- Charge max. : 1 000 kg

Flexible, manœuvrable et stable

# La nouvelle table élévatrice H 330

La table élévatrice H 330 vous offre une solution de transport compacte et confortable. Le plateau de travail réglable en continu permet de saisir les pièces facilement et en toute sécurité. Il est donc parfaitement équipé pour une utilisation pratique et un compagnon idéal pour chaque production. La H 330 est idéale pour le transport de pièces dans votre atelier ou pour le chargement de machines. La table élévatrice impressionne par son cadre de base robuste, ses roulettes pivotantes stables et son réglage en hauteur hydraulique sans entretien avec pompe à pédale. Grâce à son aspect élégant et à son utilisation conviviale, il prend en charge le travail quotidien et amène les choses vers de nouveaux sommets.



Extension longitudinale (en option)  
de 400 mm des deux côtés



#### Maniable

Taille et poids idéaux pour chariot de transport, avec creux de poignée fraisés dans le plateau de travail



#### Extrêmement manœuvrable

Avec roulettes pivotantes à déplacement longitudinal ou transversal, pour des pièces longues, il est possible de bloquer la direction de 2 roulettes pivotantes

De différents types du réglage en hauteur sont disponibles



#### Caractéristiques techniques H 330

- Plateau de travail multiplex avec 2 creux de poignée, 1.245 x 740 mm
- Charge 330 kg
- Cadre de base en construction solide
- 2 roulettes Ø 125 mm avec frein
- 2 roulettes pivotantes avec blocage de direction Ø 125 mm
- Livré en état monté
- Dimensions de montage L x La x H : 1.350 x 740 x 490 – 1.070 mm





Grande plage de réglage  
entre 490 mm – 1 070 mm

## Vidéo utilisateur



- Roulettes pivotantes de haute qualité de faible poids et sans à-coups, 2x avec frein et 2x avec blocage de direction
- Système hydraulique de haute qualité « Made in Germany »
- Cadre de base en construction solide

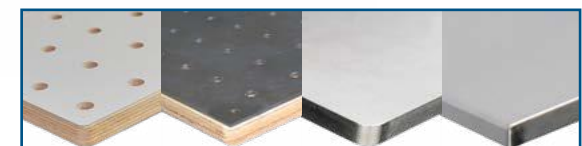

De différents plateaux de travail sont disponibles

Pour une vue d'ensemble, cf. page 15

Travail ergonomique avec un grand plateau de travail

# Table élévatrice H350 XL

La table élévatrice et de travail H 350 XL est une table de travail mobile et moderne avec un plateau de travail de grandes dimensions, qui s'adapte individuellement et de manière ergonomique à vos pièces et surtout à votre posture. La hauteur est réglée par une pompe hydraulique à pédale actionnée d'un des côtés longitudinaux. L'unité électromécanique facilement actionnable déplace le plateau de travail toujours à la position de hauteur désirée. La grande plage de réglage de 500 mm à 1.150 mm présente l'avantage que de petites et de grandes pièces peuvent être travaillées à une hauteur de travail confortable.



Extension longitudinale (en option)  
de 650 mm des deux côtés



**Confortable**  
Pompe hydraulique à pédale  
à actionner des deux côtés



**Qualité**  
Pompe à pédale avec  
protection contre la surcharge  
surfaces revêtues en poudre

De différents types du réglage en hauteur sont disponibles



➤ Entraînement  
électrique eDRIVE  
(230 V, max. 300 kg)



➤ Entraînement  
électrique accuDRIVE  
(12 V, max. 300 kg)



➤ Pompe hydraulique  
à pédale standard



➤ Variante ESD  
sur demande



## Caractéristiques techniques H 350 XL

- Table élévatrice H350 XL avec plateau multiplex 2.000 x 1.015 mm x 24 mm, charge 350 kg
- Pompe hydraulique à pédale avec protection contre la surcharge
- Commande du système hydraulique des deux côtés
- 2 roulettes Ø 125 mm avec frein
- 2 roulettes pivotantes avec blocage de direction Ø 125 mm
- Dimensions de montage L x La x H : 2.000 x 1.015 x 500 - 1.150 mm



Grande plage de réglage  
entre 500 mm – 1.150 mm



## Vidéo utilisateur



- Roulettes pivotantes de haute qualité de faible poids et sans à-coups, 2x avec frein et 2x avec blocage de direction
- Pompe hydraulique à pédale des deux côtés, à commander sur les deux côtés longitudinaux avec protection contre la surcharge
- Plateau de travail  
Standard : 2.000 x 1.015 mm extensible à max. 3.000 x 2.200 mm avec deux extensions longitudinales et transversales

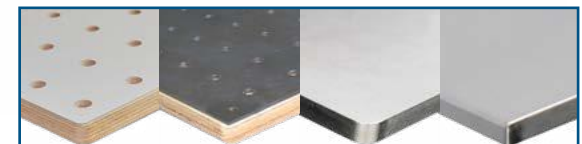

De différents plateaux de travail sont disponibles  
Pour une vue d'ensemble, cf. page 15

Le concentré de puissance à levage rapide

## Table élévatrice H 600 / H 850

Avec les tables élévatrices et de travail de la série 600 ou 850, il peut même être un peu plus lourd. Des pièces jusqu'à un poids de 600 kg ou 850 kg peuvent être traitées ou soulevées et transportées avec celles-ci.

Le réglage en hauteur s'effectue via un levage rapide hydraulique à 2 étages, en continu et réglable de 450 mm à 1.100 mm.

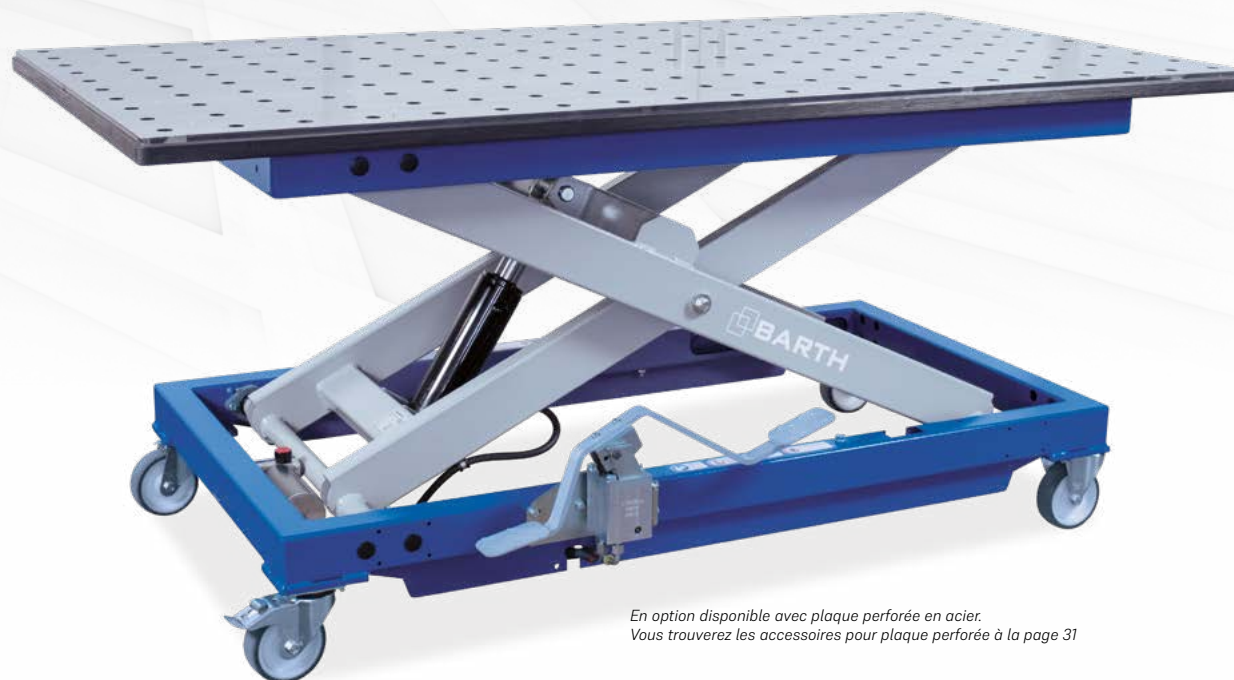

*En option disponible avec plaque perforée en acier.  
Vous trouverez les accessoires pour plaque perforée à la page 31*

### Confort

Pompe à pédale qui sélectionne automatiquement l'étage correct.

1. étage : levage rapide pour charges faibles
2. étage : Levage léger pour charges jusqu'à 600 kg ou 850 kg

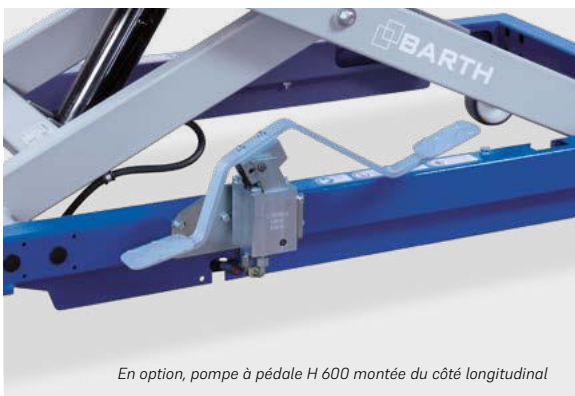

*En option, pompe à pédale H 600 montée du côté longitudinal*



*En option, pompe à pédale H 850 montée du côté longitudinal*

### Caractéristiques techniques table élévatrice H 600 / H 850

- Table élévatrice H 600, charge 600 kg
- Table élévatrice H 850, charge 850 kg
- 2 roulettes Ø 125 mm avec frein
- 2 roulettes fixes Ø 125 mm
- Pompe hydraulique à pédale à 2 étages, à monter en option sur les faces avant ou longitudinale
- Dimensions de montage L x La x H : 2.000 x 1.015 x 450 – 1.100 mm

**Talent  
poly-  
valent**

Grande plage de réglage  
entre 450 mm – 1.150 mm

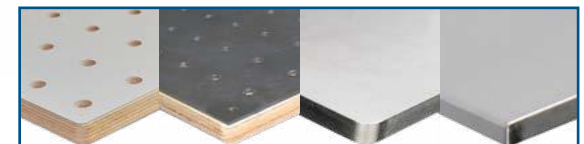

Illustration H 600

## Vidéo utilisateur



- Roulettes de haute qualité Ø 125 mm de faible poids et sans à-coups, 2x avec frein et 2x roulettes fixes
- Construction solide en acier



**De différents plateaux de travail sont disponibles**

Pour une vue d'ensemble, cf. page 15



Confort grâce à la centrale électro-hydraulique - à base d'accumulateur

# Table élévatrice H 1000 accuDRIVE

Concentré  
de  
puissance



Télécommande optionnelle

## Caractéristiques techniques H 1000 accuDRIVE

- Groupe hydraulique 12V
- Batterie 12V, 100 Ah
- Commande par pédale
- Charge 1.000 kg
- 2 roulettes Ø 125 mm avec frein
- 2 roulettes fixes Ø 125 mm
- Soufflet
- L x La x H :  
2.000x1.015x450 - 1.100 mm

**Roulettes de haute qualité**  
de faible poids et sans à-coups,  
2x avec frein et 2x roulettes fixes

**Plateau de travail ou plaque perforée** en option  
2.000x1.015x30 mm.  
Accessoires pour plaque perforé cf. page 31

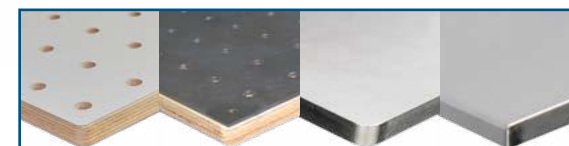

**De différents plateaux de travail sont  
disponibles**

Pour une vue d'ensemble, cf. page 15

Confort grâce à la centrale électro-hydraulique

# Table élévatrice H 1000 eDRIVE



## Caractéristiques techniques H 1000 eDRIVE

- Groupe hydraulique 230V
- Commande par pédale
- Charge 1.000 kg
- 2 roulettes Ø 125 mm avec frein
- 2 roulettes fixes Ø 125 mm
- Soufflet
- L x La x H :  
2.000x1.015x450 - 1.100 mm

■ Roulettes de haute qualité de faible poids et sans à-coups, 2x avec frein et 2x roulettes fixes

■ Plateau de travail ou plaque perforée en option 2.000x1.015x30 mm. Accessoires pour plaque perforée cf. page 31

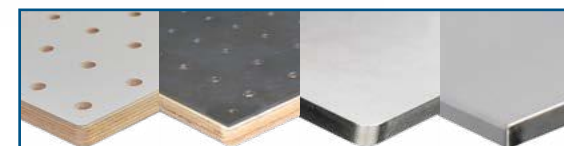

De différents plateaux de travail sont disponibles

Pour une vue d'ensemble, cf. page 15

Le concentré de puissance avec plateau de travail extra-grand

# Table élévatrice H 1000 pro



Télécommande optionnelle

## Caractéristiques techniques H 1000 pro

- accuDRIVE avec groupe hydraulique 12V
- eDRIVE avec groupe hydraulique 230V
- Commande par pédale
- Charge 1.000 kg
- 2 roulettes Ø 125 mm avec frein
- 2 roulettes fixes Ø 125 mm
- Soufflet
- L x La x H :  
2.000x2.000x450 - 1.100 mm

■ **Roulettes de haute qualité**  
de faible poids et sans à-coups,  
2x avec frein et 2x roulettes fixes

■ **Plateau de travail ou plaque perforée** en option  
2.000x2.000x30 mm.  
Accessoires pour plaque perforé cf. page 31

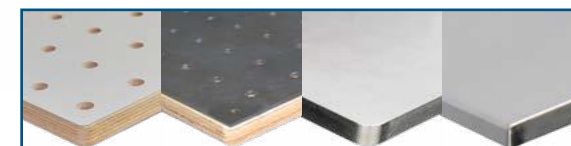

**De différents plateaux de travail sont disponibles**

Pour une vue d'ensemble, cf. page 15



## Extension longitudinale 650 mm



des deux côtés, approprié pour	N° de réf.	des deux côtés, approprié pour	N° de réf.
H 350 XL avec plaque perforée	BH-26-44	H 600	BM-33-45
vakuuLIFT-S / H 350 XL	BH-26-43	H 850	BH-35-45
plaque perforée HPL vakuuLIFT-S	BH-12-44	H 600 avec plaque HPL	BM-33-46
H 330 pour plateau 24 mm	BH-38-43	H 850 avec plaque HPL	BM-35-46

## Rails d'extension



	N° de réf.
KIT de 2 pcs 350 XL / vakuuLIFT-S, H 600 - H 1000, longueur 1.150 mm	BH-16-93
Table élévatrice H 330 + VakuuCar®, vakuuLIFT mini longueur 940 mm	BH-17-92

## Poignée



	N° de réf.
Approprié pour H 600 / H 850 / H 1000	BH-35-36

## Réhausse à tiroirs



	N° de réf.
Réhausse à tiroirs H 350 XL / H 600 / H 850 / H 1000	BH-26-42

## Plateaux de travail pour tables élévatrices

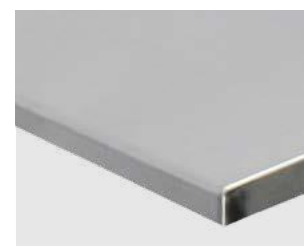

Produit	Plateau de travail multiplex en bouleau simplement peint	Plaque perforée multiplex en bouleau, distance des trous 100 mm, diamètre de trou 22 mm	Plaque perforée revêtement HPL multiplex en bouleau, distance des trous 100 mm, diamètre de trou 22 mm	Plaque perforée en acier 6mm sur multiplex en bouleau 30 mm, distance des trous 100 mm; diamètre de trou 15,5 mm	Tôle de recouvrement pour plateaux de travail en acier inoxydable	Acier inoxydable (1 mm) sur multiplex
H 330	BH-17-68 (1 245 x 740 x 24 mm)	BH-17-70 (1 500 x 800 x 30 mm)	BH-17-74 (1 500 x 800 x 30 mm)	-	BH-00-0147-02 (1 245 x 740 mm)	BH-38-27-124074 (1 245 x 740 x 30 mm)
H 350 XL	BH-30-21-2010 (2 000 x 1 015 x 24 mm)	BH-30-24-2010 (2 000 x 1 015 x 30 mm)	BH-30-29-2010 (2 000 x 1 015 x 30 mm)	-	BH-00-0147-01 (2 007 x 1 022 mm)	BH-30-27-2010 (2 000 x 1 015 x 30 mm)
H 600 / H 850 / H 1000	BH-10-88 (2 000 x 1 015 x 30 mm)			BH-30-28-2010 (2 000 x 1 015 x 36 mm)		

Mobiles, fiables et ménageant la pièce où que ce soit

# Tables de montage BARTH

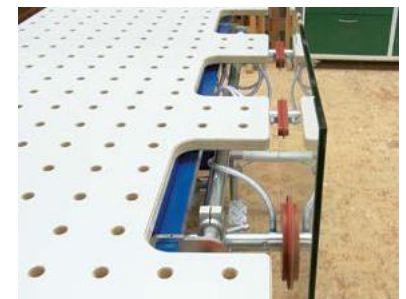

Vue d'ensemble

# Tables de montage

## VakuuCar®+

Page 18



➤ Plateau de travail : 1.350 / 2.100 x 800 mm

## VakuuCar® XL

Page 19



➤ Plateau de travail : 1.800 x 740 mm

## vakuuLIFT-S

Page 20



➤ Plateau de travail : 2.000 x 1.015 mm  
➤ Charge max. : 350 kg

## vakuuLIFT mini

Page 22



➤ Plateau de travail : 1.500 x 800 mm  
➤ Charge max. : 330 kg

## VakuuSYST®

Page 24



## orgaCAR

Page 26





Le professionnel pour vos pièces – idéal pour la préparation de la peinture

## VakuuCar®+

Ultra-  
manœu-  
vrable



VakuuCar®+ easyMOTION  
avec accessoires optionnels

### Caractéristiques techniques VakuuCar®+ easyMOTION

- Pompe à vide pour service continu (puissance : 3 m<sup>3</sup>/h)
- Soupape de pied pour desserrer les pièces serrées
- 2 ventouses plates avec système de changement rapide : 190 mm rond, 250x80 mm
- Extensions sur les deux côtés +450 mm
- Prise de courant multiple intégrée pour dispositifs supplémentaires
- easyMOTION réglage hauteur par manivelle
- Crochets d'établi à six positions comme appui
- Dimensions de montage L x La x H :  
1.350x800x850  
ou 2.100x1.400x1.050 mm

Autres accessoires cf. à partir de la page 28

■ **5 rails d'appui avec bois carrés**  
La profondeur d'appui peut être étendue à 1400 mm, un côté avec tapis

■ **2 ventouses plates sans silicone**  
avec lèvres d'étanchéité extra douces et flexibles, ménageant la pièce

■ **Espace**  
Beaucoup d'espace pour les outils, aspirateur ou tiroirs en option

■ **Roulettes pivotantes de haute qualité**  
de faible poids et sans à-coups, 2x avec frein et 2x avec blocage de direction



La table de travail et de montage mobile

# VakuuCar® XL



*VakuuCar® XL easyMOTION  
avec accessoires optionnels*

## Caractéristiques techniques VakuuCar® XL easyMOTION

- 3 ventouses plates avec système de changement rapide : 190 rond, 250x80 mm, 240x45 mm
- Pompe à vide 120W, 230V, 3 m<sup>3</sup>/h, avec filtre à poussières
- easyMOTION réglage hauteur par manivelle
- Plateau de travail à 3 découpes pour ventouses
- Prise de courant multiple intégrée pour dispositifs supplémentaires
- Crochets d'établi à six positions comme aide d'appui
- Dimensions de montage L x La x H : 1.800 x 800 x 874 – 1.074 mm

Autres accessoires cf. à partir de la page 28

- **Peut être étendu en option** avec l'extension longitudinale (+440 mm de chaque côté)
- **3 ventouses plates sans silicone** avec lèvres d'étanchéité extra douces et flexibles, ménageant la pièce

- **Disponible en option avec plaque perforée à revêtement HPL, 2.000x800x30 mm**
- **Roulettes pivotantes de haute qualité** de faible poids et sans à-coups, 2x avec frein et 2x avec blocage de direction



Vidéo utilisateur





La table de montage idéal  
pour les applications flexibles

## vakuuLIFT-S

Équipée de 3 ventouses plates, la table de montage vakuuLIFT-S est une table de travail et de montage optimale du point de vue ergonomique, assurant des charges maximales.

Chacune des ventouses plates peut être réglée individuellement en hauteur. L'axe rotatif est pivotant de 90°. Le réglage en hauteur se fait au moyen d'une pompe à pédale hydraulique souple. Les roulettes de qualité souples garantissent la grande mobilité.

### Caractéristiques techniques vakuuLIFT-S

- 3 ventouses avec système de changement rapide : 190 mm rond, 250 x 80 mm, 240 x 45 mm
- Pompe à vide 230 V, 3 m<sup>3</sup>/h230 V, 3 m<sup>3</sup>/h
- Prise de courant multiple
- Pédale sur les deux côtés longitudinaux
- Rack de dépose
- Plateau de travail multiplex 2.000 x 1.015 mm
- Dimensions de montage L x La x H : 2.000 x 1 060 x 550 – 1.150 mm

Autres accessoires cf. à partir de la page 28



### Variante eDRIVE (230 V)

- Charge max. 300 kg, hauteur max. 1.120 mm

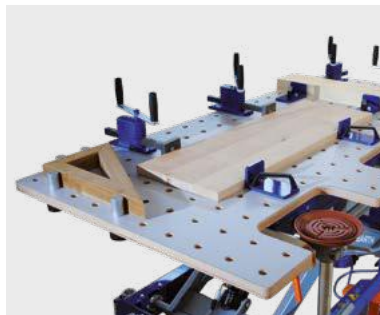

Plaque perforée utilisable pour le montage et le pressage

### Table de travail vakuuLIFT-S SET (BH-31-06) en complément de l'équipement de base :

- Plaque perforée HPL
- Extensions longitudinales (650 mm chaque côté)

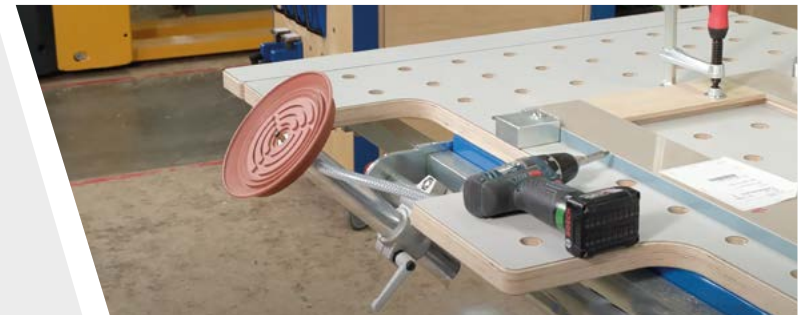





**BERNHARD DAXENBERGER**  
Gérant  
Schreinerei Daxenberger, Seoon

« L'optimisation au niveau de l'établi que nous avons réalisée avec la société BARTH a commencé avec le premier vakuuLIFT il y a environ 3 ans. Auparavant, nous avons fait des tests avec de simples tables élévatoires, mais nous sommes alors arrivés à la conclusion que seule la version complète avec dispositif de serrage à vide et la gamme d'accessoires nous conviendraient. Nous sommes convaincus de cette solution et, entre-temps, tous les postes de travail manuels sont équipés du vakuuLIFT. »



**Ultra-flexible**

vakuuLIFT-S SET avec accessoires optionnels.

Vidéo utilisateur



- **Roulettes pivotantes de haute qualité** de faible poids et sans à-coups, 2x avec frein et 2x avec blocage de direction
- **La surface de travail** peut être étendue de respectivement 650 mm avec les extensions longitudinales (variante SET)
- **Rack de dépôt** sur les équerres de rangement réglables, on peut déposer des pièces lourdes
- **Pompe hydraulique à pédale** des deux côtés, à commander sur les deux côtés longitudinaux avec protection contre la surcharge
- **Les rails d'extension** disponibles en option permettent d'étendre la largeur du plateau de travail de 550 mm par rail
- **3 ventouses plates sans silicone** avec lèvres d'étanchéité extra douces et flexibles, ménageant la pièce

La table de montage flexible qui s'adapte partout

## vakuuLIFT mini

**vakuuLIFT mini : L'outil compact pour chaque atelier.**

La table élévatrice compacte H 330, qui peut facilement supporter des poids allant jusqu'à 330 kg, est la base du vakuuLIFT mini. La ventouse intégrée sert de dispositif de serrage fiable et permet de serrer les pièces rapidement et sans laisser de résidus. Le réglage en hauteur hydraulique via la pompe à pédale permet à l'utilisateur d'usiner la pièce à la hauteur optimale.



**Sans silicone**  
Ventouses sans silicone pour le serrage sans empreinte



**Utilisation universelle**  
Le plateau de travail peut être agrandi à une surface de 3,6 m<sup>2</sup> grâce à l'extension longitudinale et les rails d'extension

### Caractéristiques techniques vakuuLIFT mini

- 1 ventouse plate avec système de changement rapide : 250x80 mm
- Pompe à vide 230 V, 5 m<sup>3</sup>/h230 V, 3 m<sup>3</sup>/h
- Prise de courant multiple
- Plateau de travail multiplex 1.500x800 mm
- Dimensions de montage L x La x H : 1.500 x 950 x 480-1.070 mm

Autres accessoires cf. à partir de la page 28



Plaque perforée utilisable pour le montage et le pressage

### Table de travail vakuuLIFT mini SET en complément de l'équipement de base :

- Plaque perforée
- Extensions longitudinales (400 mm chaque côté)





**NOUVEAU!**



vakuLIFT mini SET avec accessoires optionnels.



Vidéo utilisateur



- Roulettes pivotantes de haute qualité de faible poids et sans à-coups, 2x avec frein et 2x avec blocage de direction
- La surface de travail peut être étendue de respectivement 400 mm avec les extensions longitudinales (variante SET)
- 1 ventouse plate sans silicone avec lèvres d'étanchéité extra douces et flexibles, ménageant la pièce
- Les rails d'extension disponibles en option permettent d'étendre la largeur du plateau de travail de 400 mm par rail



Votre établi fait carrière

## VakuuSYST® 3.15 SET

Le vakuuSYST® agit comme une cure de jouvence ergonomique sur chaque établi.

Le vakuuSYST® est vissé simplement sous l'établi et, si nécessaire, amené rapidement et en un tour de main dans la position de travail. Equipé d'une ventouse réglable en hauteur et en inclinaison, vakuuSYST® serre la pièce en quelques secondes et la fixe fiablement dans la position de travail optimale. Mettez en place la pièce sur la ventouse et voilà : elle est déjà serrée car lors de la mise en place de la pièce, la ventouse est activée automatiquement par le palpeur développé spécifiquement par BARTH pour l'utilisation quotidienne dans les entreprises du travail de bois. Le travail peut commencer immédiatement à la position de travail optimale. Le vide est supprimé en actionnant la pédale.

### Vidéo utilisateur

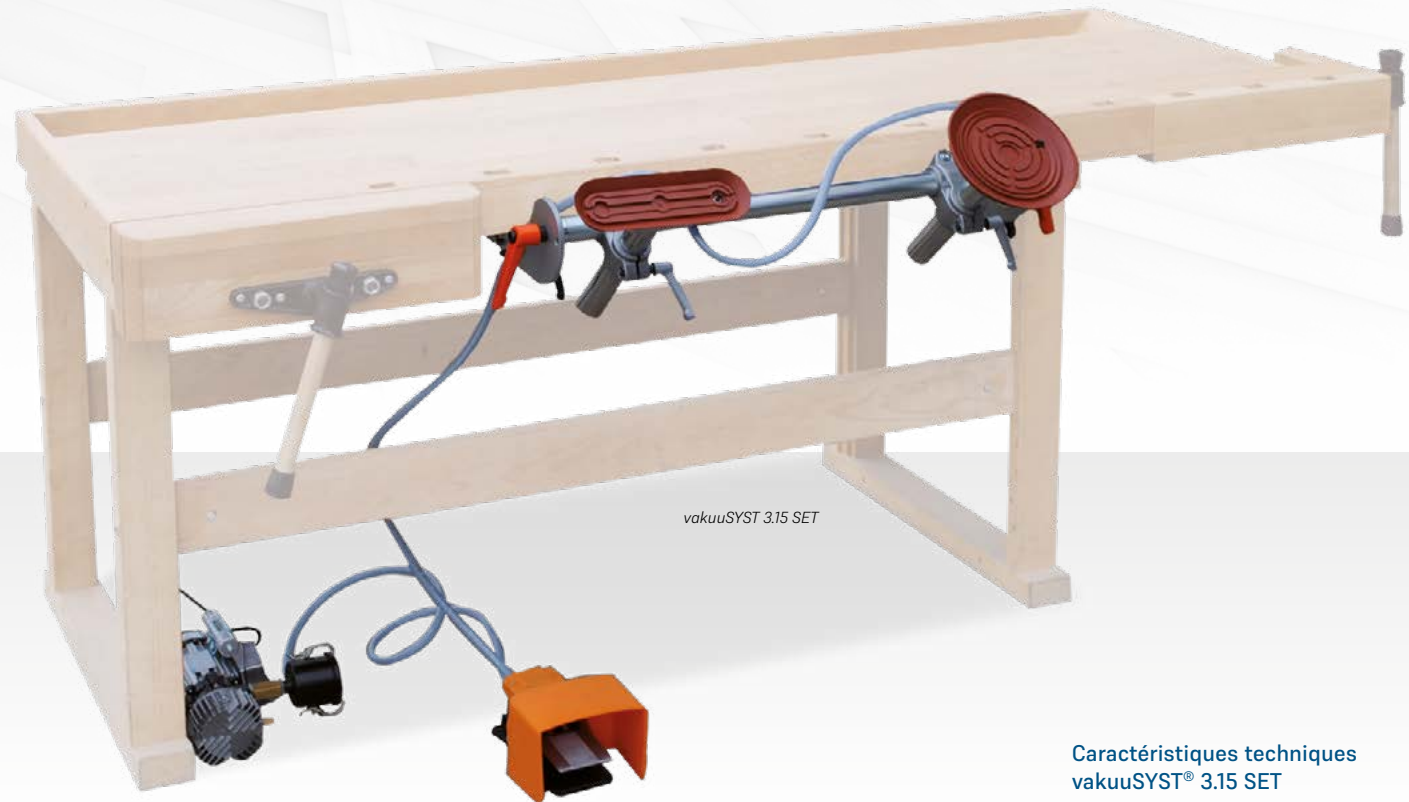

vakuuSYST 3.15 SET

### Caractéristiques techniques vakuuSYST® 3.15 SET

- 1 pompe à vide électrique avec filtre à poussières
- 1 support solide pour le montage sur un établi existant
- Longueur requise entre les pinces de serrage min. 940 mm
- 1 ventouse plate Ø env. 190 mm  
1 ventouse 250 x 80 mm montée sur axe rotatif
- Soupape de pied

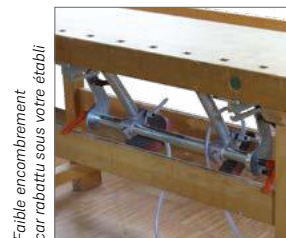

Faible encombrement car rabattu sous votre établi



Position 45°

Idéal pour le chantier

# VakuuSYST® 180

Serrage flexible sur chaque plateau  
Aussi idéal pour le chantier.

## Caractéristiques techniques VakuuSYST 180

- Pompe à vide électrique  
230 V, 5 m<sup>3</sup>/h
- 1 ventouse ronde 190 mm
- Robinet-vanne manuel
- Joint 180°
- Serrage de table pour plateaux  
jusqu'à 50 mm

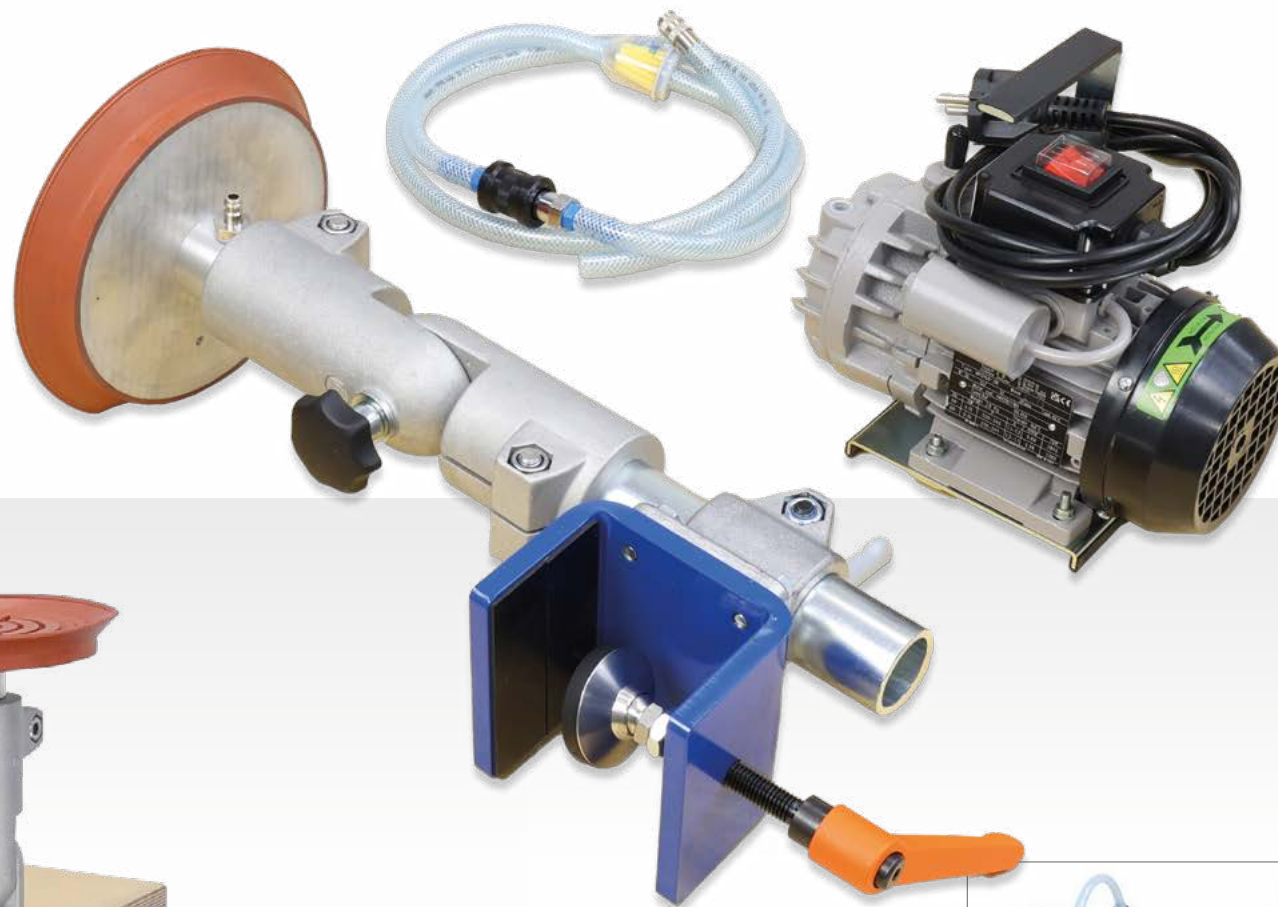

■ Ventouses plates sans silicone avec lèvres d'étanchéité extra douces et flexibles, ménageant la pièce

■ Support pivotant 180°





Chariot d'atelier adaptable individuellement pour l'utilisation optimale et une meilleure vue au poste de travail et de montage.

## orgaCAR

L'orgaCAR combine les avantages d'un établi et d'un chariot à outils. La disposition claire offre suffisamment de place pour les équipements de travail et peut être adaptée à tous les besoins dans les zones de montage.

Le corps offre un espace de stockage polyvalent et, est optimisé pour la division avec des systainers / sortainers. Il y a aussi de la place pour les aspirateurs, les ordinateurs, des tiroirs supplémentaires et des étagères.

L'équipement est personnalisable. Contactez-nous pour choisir l'équipement idéal !



Informations instantanées à:

+49 8621 5050 600 ou  
[info@barth-maschinenbau.de](mailto:info@barth-maschinenbau.de)



Exemple d'équipement avec accessoires optionnels

### Caractéristiques techniques orgaCAR

- 4 roulettes pivotantes avec frein 100 mm
- Insert de cabinet avec tiroirs verrouillables (soft close, incl. 2 clés)
- 3 extensions systainer (p. ex. pour les systèmes Festool, Makita et Tanos)
- Paroi arrière avec perforation 10 x 10 mm, distance des trous 38 mm, dimensions du système environ 1.160 x 700 mm

### Potence

- Incl. module d'énergie avec 3 prises et alimentation en air comprimé
- 2 curseurs avec œillet (pour usage personnel)

D'autres accessoires sont disponibles à partir de la page 30



Encore plus d'ordre grâce à la combinaison idéale comprenant un établi et un chariot à outils en acier

## orgaCAR M

L'orgaCAR M est également équipé d'une armoire à outils bien organisée en acier. L'organisation optimale dans les tiroirs en acier améliore l'efficacité de la production.

L'armoire à outils intégrée et les tiroirs en acier vous offrent la possibilité pratique d'organiser soigneusement vos outils et de les avoir rapidement à portée de main.

L'équipement est personnalisable. Contactez-nous pour choisir l'équipement idéal !



Exemple d'équipement avec accessoires optionnels

### Caractéristiques techniques orgaCAR M

- 4 roulettes pivotantes avec frein 100 mm
- Armoire à outils en acier avec 6 tiroirs
- 3 extensions systainer (p. ex. pour les systèmes Festool, Makita et Tanos)
- Paroi arrière avec perforation 10 x 10 mm, distance des trous 38 mm, environ 1.160 x 700 mm
- Prise avec 5 m de câble

D'autres accessoires sont disponibles à partir de la page 30

■ Armoire à outils en acier pour le rangement pratique des outils

■ Tiroirs à équiper différemment

### Vidéo utilisateur



## Accessoires pour tables de montage

### Support 3D



N° de réf.

BV-08-68

Support 3D pour ventouse pour la fixation dans le rail d'extension

Support 3D pour axe rotatif

BV-08-63

### Étau

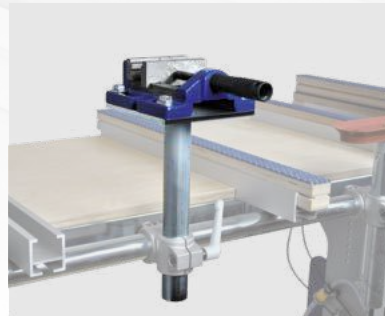

N° de réf.

BV-08-77

avec tube support, sans croisillon  
plage de serrage 100 mm  
largeur de mâchoire  
plage de serrage 90 mm

### Rallonge (avec croisillon)



N° de réf. BV-08-57

Longueur 400 mm

### Support pour ventouse



N° de réf. BH-38-35

Support pour ventouse supplémentaire pour vakuu-LIFT mini, avec collier de serrage, pièce en T et tuyau d'air comprimé 1,3 m

### Adaptateur pour sac sous vide



N° de réf. BP-05-31

Adaptateur pour sac sous vide sur raccord de ventouse

## Ventouses sans silicone

Les ventouses performantes BARTH ont une grande surface d'appui stable et sont conçus pour tous les matériaux du travail du bois.

Équipés du palpeur sophistiqué BARTH, elles réagissent de manière très sensible à toutes les pièces. Les ventouses assurent également le serrage des surfaces peintes brillantes sans laisser de traces permanentes.

### Ventouse 11.7



N° de réf. BV-23-110065

Dimensions 110 x 65 mm  
incl. palpeur, tube support et raccord pour accouplement rapide

### Ventouse 24.5



N° de réf. BV-23-240045

Dimensions 240 x 45 mm  
incl. palpeur, tube support et raccord pour accouplement rapide

### Ventouse 25.8



N° de réf. BV-23-250080

(compris dans l'équipement de base)  
Taille 250 x 80 mm incl. palpeur, tube support et raccord pour accouplement rapide

### Ventouse 30.3



N° de réf. BV-23-300030

Dimensions 300 x 30 mm  
incl. palpeur, tube support et raccord pour accouplement rapide

### Ventouses rondes



N° de réf. BV-23-190

(compris dans l'équipement de base)  
Taille Ø 190 mm incl. palpeur, tube support et raccord pour accouplement rapide

## Accessoires pour VakuuCar®

### Conteneur avec 2 tiroirs



N° de réf. BV-08-81

Dimensions 460 x 450 x 500 mm  
Extension totale

### Rail d'extension



Rail d'extension pour VakuuCar et vakuuLIFT mini, longueur 940 mm

Rail d'extension pour vakuuLIFT-S, longueur 1 115 mm (2 pcs)

N° de réf.

BH-17-92

BH-16-93

## Extensions longitudinales

### VakuuCar®XL

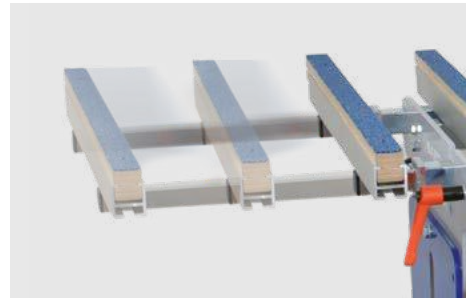

N° de réf. BV-33-34

Extension de 450 mm, des deux côtés  
(pour VakuuCar®+ compris dans l'équipement de base)

### vakuuLIFT mini



N° de réf.

Extension longitudinale vakuuLIFT mini  
Extension longitudinale des deux côtés pour vakuuLIFT mini, pour multiplex en bouleau 24 mm, +400 mm des deux côtés

BH-38-47

## Plaque perforée

### VakuuCar®XL



N° de réf. BV-15-71

Plaque perforée pour VakuuCar® XL avec revêtement HPL 2.000 x 800 x 30 mm

## Plaque perforée d'aspiration

### VakuuCar®XL



N° de réf. BV-33-35

Raccord de tube d'aspiration 160 mm  
contrôlé pour l'émission de poussières de bois selon DGVU



## Accessoires pour orgaCAR

Table pliante



	N° de réf.
Table pliante, de droite	BV-65-44
Table pliante, de gauche	BV-65-56

Cuvette à aspirateur



N° de réf. BV-65-45

Rails d'extension - rangement



N° de réf. BV-65-46

SET pour 3 x 2 rails d'extension

Étagères



N° de réf. BV-65-47

Support de moniteur / tablette



N° de réf. BV-65-51

Porte-tournevis

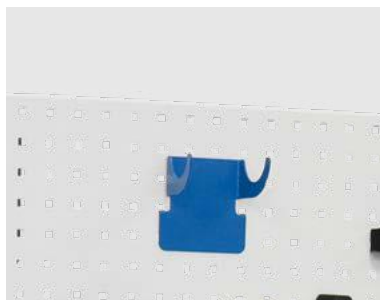

N° de réf. BV-65-49

Support de chargeur



N° de réf. BV-65-50

Tiroir sans serrure



N° de réf. BV-65-55

## Accessoires pour potence

Balancier



N° de réf. BV-65-40

Étrier



N° de réf. BV-65-35

Lampe LED



N° de réf. BV-65-41

# Accessoires pour plaque perforée en bois avec trous 22 mm

## Contre-palier 360°



	N° de réf.
Orientable de 360°, hauteur 70 mm	BH-12-34
pour plaque perforée en acier	BM-70-34

## Serrage à bielle



N° de réf. BH-12-37
à ressort, force de serrage env. 250 kg

## Serrage à bielle

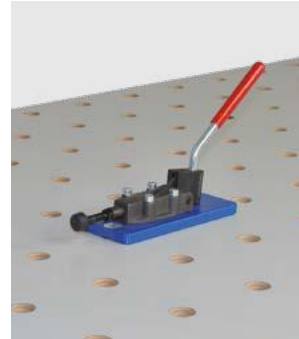

N° de réf. BH-12-36
force de serrage env. 500 kg

## Baguette en bois avec tapis

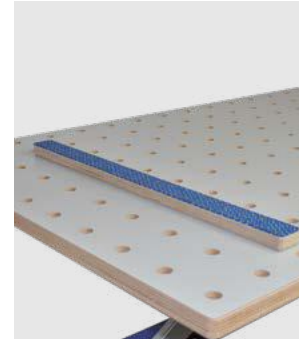

N° de réf. BH-10-79
enfichable
Longueur 250 mm

## Entraînement à crémaillère

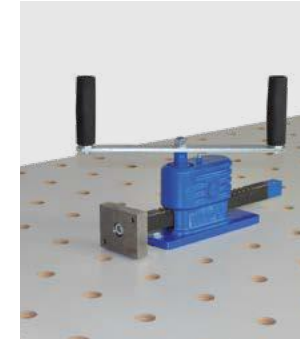

N° de réf.
force de serrage env. 1000 kg
Levage 155 mm
pour plaque perforée en acier
BH-12-33
BH-12-52

## Manchon adaptateur

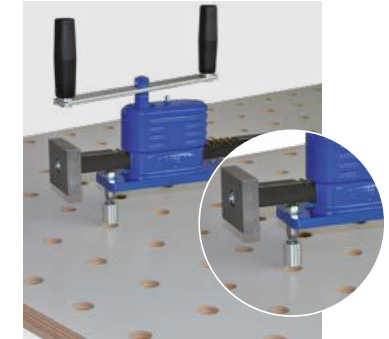

N° de réf. BH-12-38
pour plaque perforée en bois; ce manchon adaptateur permet d'utiliser les éléments de pression de la plaque perforée en acier avec de petits boulons sur la plaque perforée en bois avec de grands trous.

## Entraînement à crémaillère, petit



N° de réf.
Levage 150 mm
force de serrage 200 kg
pour plaque perforée en acier
BH-12-53
Adaptateur visseuse sans fil pour entraînement à crémaillère, petit
BH-12-54

## Bloc de butée

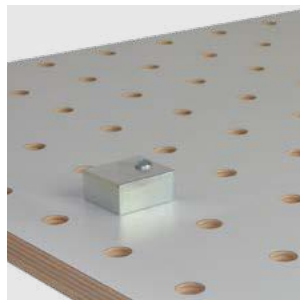

N° de réf.
L x La x H : 70 x 60 x 30 mm
BH-30-34

## Dispositif de serrage vertical

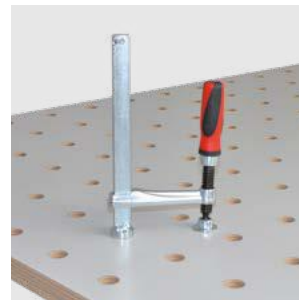

N° de réf.
Avec poignée 2K
porte-à-faux 100 mm
Hauteur de serrage max. 200 mm
pour plaque perforée en acier
BH-12-31
BH-12-52

### KIT D'ACCESSOIRES PLAQUE PERFORÉE EN BOIS

3x entraînement à crémaillère, petit,  
4x bloc de butée, 2x dispositif de serrage vertical,  
N° de réf. BH-12-35

Vue d'ensemble

# Basculement / retournement





Vue d'ensemble

# Basculement et retournement

## kippLIFT

Page 34

**NOUVEAU!**



➤ Charge de basculement max. : 120 kg

## kippLIFT pro

Page 36



➤ Charge de basculement max. : 225 kg

## wendoSYST

Page 38



➤ Charge de retournement max. : 200 kg

## wendoLIFT compact

Page 40



➤ largeur de pièce max. 1.300 mm  
➤ Charge de retournement max. : 250 kg

## wendoLIFT vario

Page 42



➤ largeur de pièce max. 1.300 mm  
➤ Charge de retournement max. : 250 kg

## wendoLIFT pro

Page 44



➤ largeur de pièce max. 1.400 mm  
➤ Charge de retournement max. : 450 kg

Chargement et déchargement faciles des pièces longues et volumineuses

## kippLIFT

Le basculement de pièces lourdes est un problème bien connu dans le secteur artisanal et l'industrie. Cela nécessite souvent l'aide d'une deuxième personne, mais c'est néanmoins fatiguant et dangereux car des blessures au dos et des accidents peuvent facilement survenir.

Une table basculante élimine ces risques et augmente le confort et l'efficacité de l'utilisateur. Le kippLIFT permet à nos clients de basculer facilement des pièces volumineuses et lourdes de l'horizontale à la verticale et vice versa.

La base de la table est la table élévatrice H 350 XL, qui a été complétée par un dispositif de basculement souple. Ce dispositif permet de retourner, usiner, positionner et transporter facilement les pièces et les matériaux. Dans l'ensemble, le kippLIFT est un investissement rentable pour les entreprises qui apprécient la conception ergonomique du poste de travail et la manipulation efficace des matériaux.

### Caractéristiques techniques kippLIFT

- Réglage en hauteur de la plateforme par une pompe hydraulique à pédale, hauteur de levage de 600-1260 mm
- Plateau de travail multiplex 2.000 x 1.015 mm
- Construction robuste en ciseaux avec pompe hydraulique
- Cadre de base peint en poudre
- Plage de pivotement 0–80°
- Capacité de charge lors du levage jusqu'à 350 kg
- Capacité de charge lors du basculement jusqu'à 120 kg
- Rebord rabattable
- 2 roulettes fixes Ø 125 mm
- 2 roulettes Ø 125 mm avec frein
- Livré en état monté
- Incl. sangle d'arrimage pour la fixation de la pièce
- Dimensions de montage L x La x H : 2.100 x 1.300 x 600 – 1.260 mm



*Barre de butée rabattable pour le déchargement facile des pièces*



**NOUVEAU!**



**Pompe hydraulique à pédale**  
des deux côtés, à commander sur les  
deux côtés longitudinaux

**Plateau de travail**  
1.015 x 2.240 mm par extensions longitudinales  
extensible à 1.015 x 3.350 mm



Vidéo utilisateur





Grands poids en toute légèreté

## kippLIFT pro

Inspiré de la table de montage « kippLIFT », BARTH étend le concept de basculement de pièces longues et volumineuses jusqu'à 225 kg et présente une solution aux problèmes de montage, de stockage et de logistique avec le « kippLIFT pro ».

Sur la base de la « table élévatrice H 850 », le « kippLIFT pro » avec une surface de travail pivotante et un entraînement linéaire puissant déplace des pièces lourdes jusqu'à 225 kg de l'horizontale à la verticale en appuyant sur un bouton. De diverses charges qui sont sécurisées par des options de serrage utilisables sur le châssis supérieur peuvent être déplacées, assemblées et chargées sans risque pour la pièce et les employés.



### Caractéristiques techniques kippLIFT pro

- 2 roulettes pivotantes Ø 150 mm avec frein
- 2 roulettes fixes Ø 150 mm
- Réglage en hauteur hydraulique par pompe à pédale
- Charge max. table élévatrice 800 kg
- Charge de basculement max. du dispositif de basculement 225 kg
- Grande plage de réglage de la hauteur 560 – 1.200 mm
- Plage de pivotement 0–85°
- Dimensions de montage L x La x H : 2.100 x 1.300 x 560 – 1.200 mm

### Déroulement du processus de basculement

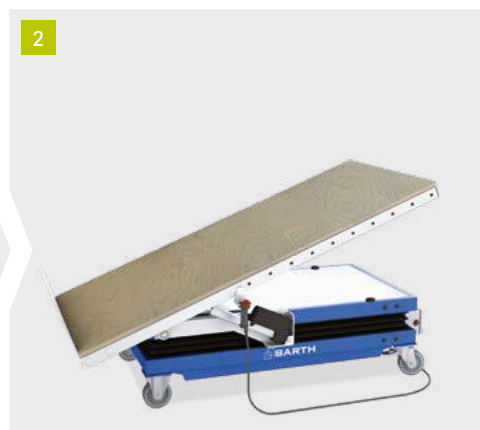



Vidéo utilisateur

kipplIFT pro

- 0 - 80° / 225 kg
- 800 kg
- 2300 x 1206 mm
- 560 - 1200 mm



Informations instantanées à:  
[+49 8621 5050 600](tel:+4986215050600) ou  
[info@barth-maschinenbau.de](mailto:info@barth-maschinenbau.de)

Retourner légèrement des portes d'entrée lourdes

# wendoSYST

Dispositif de retournement mobile pour de grandes pièces lourdes telles que portes d'entrée et des éléments de panneaux. Ceux-ci peuvent être serrés et tournés à 180 degrés. S'adapte à la longueur des pièces et peut être équipé d'une table élévatrice H 330.

La construction de base stable est mobile et peut donc être utilisée dans toute l'entreprise. La traverse de cadre extensible est disposée à l'arrière. Cette construction présente le grand avantage qu'un employé est capable de mettre en place de grands éléments lourds au moyen d'une table élévatrice (par ex. table élévatrice H 330).



*Serrage de surface automatisé avec ouverture des deux côtés, en option*



*Le wendoSYST peut être équipé d'une table élévatrice*

# BARTH



**Ergonomique**  
Hauteur adaptable pour l'utilisateur ou la pièce



**Robuste**  
Pièces jusqu'à 200 kg seront tournées

## Caractéristiques techniques wendoSYST

- Cadre de base avec équerre de support et serrage de broche
- Tête de fixation déplaçable avec réglage rapide
- Dimensions de serrage de la pièce (L x La) : 1.190–2.504x30–1.700 mm
- Épaisseur de la pièce : 23–112 mm
- Hauteur de travail ajustable de 312 mm entre 752 - 1 064 mm
- Mobile avec 4 roulettes pivotantes Ø 125 mm, resp. avec frein
- Charge admissible jusqu'à max. 200 kg
- Dimensions de montage L x La : 2.220–3.300x860–1.110 mm



*Logement de boulon optionnel (BH-40-38)*



*Logement de boulon pour portes, ouverture des deux côtés, optionnel (BH-40-39)*



*Variante avec serrage de surface avec ouverture des deux côtés, (BH-40-06)*





#### ANDREAS BARTH

Employé de la  
Schreinerei Albert Bartlechner GmbH,  
Halsbach

« Entre autres, nous produisons des portes de chambre et d'entrée lourdes. Nos lourdes portes d'entrée sont mobiles dès le départ avec la table élévatrice ou le dispositif de retournement. Nous utilisons l'appareil pour les travaux de ponçage, avec la mortaiseuse à chaîne et pour le montage des joints et de charnières. Avec le logement de boulon, la porte peut être peinte ou huilée dans le wendoSYST. Pour nous, le wendoSYST est devenu un outil indispensable, notamment en combinaison avec la table élévatrice 330. »



#### Vidéo utilisateur



- **Réglage en hauteur**  
de l'axe rotatif de 752 mm – 1.064 mm, peut être équipé d'axe de ressort
- **Réglage longitudinal**  
par tubes carrés solides et serrage par levier de 1190 – 2.504 mm
- **Axe rotatif**  
réglage rapide en longueur de 120 mm (chaque côté); butées à 0° et 180°; distance tous les 45°
- **Pièces lourdes**  
orientable jusqu'à 200 kg

La table de travail réglable en hauteur avec dispositif de retournement

# wendoLIFT compact

Le dispositif de retournement wendoLIFT compact dispose d'un dispositif de retournement intégré pour des pièces lourdes.

Le WendoLIFT compact peut être utilisé aussi bien comme dispositif de retournement que comme table de travail réglable en hauteur.



wendoLIFT compact / wendoLIFT vario

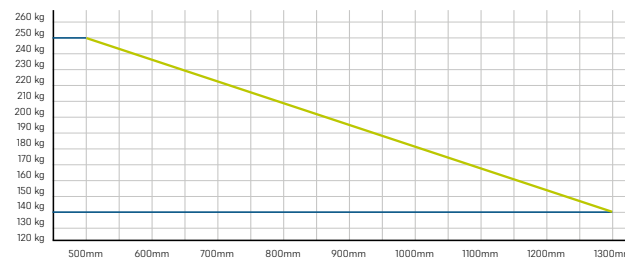

## Caractéristiques techniques wendoLIFT compact accuDRIVE

- Groupe hydraulique 12V
- Incl. télécommande
- 2 roulettes fixes
- 2 roulettes pivotantes avec frein
- Plateau multiplex avec tapis
- Extensions de table des deux côtés avec tapis
- Chargeur 12V intégré
- Largeur max. de la pièce pour le retournement 1.300 mm
- Dimensions de montage L x La x H : 1.800 x 1.160 x 500 - 1.150 mm

## Déroulement du retournement



## Variante wendoLIFT compact eDRIVE:

- Groupe hydraulique 230V



MAX SCHUHBAUER  
Technik / Schuhbauer GmbH

« Grâce au wendoLIFT, un employé peut déplacer les panneaux d'une station à l'autre sans aucun effort, tout en les retournant pour l'usinage. Dans le passé, il fallait toujours faire appel à d'autres personnes », explique Schuhbauer.



wendoLIFT compact

Vidéo utilisateur



- **Flexible**  
Utilisable comme table de travail, fonction basculante démontable
- **Ergonomique**  
Retourner de pièces jusqu'à 250 kg sans avoir besoin d'une deuxième personne
- **Gain de temps**  
grâce à des processus de travail efficaces
- **Grande plage de levage**  
de 500- 1.150 mm



Table de travail avec dispositif de retournement intégré pour usiner de grandes pièces

## wendoLIFT vario

La base du wendoLIFT vario est la table élévatrice H 1000 accuDRIVE. Les rails à roulettes optionnels à commande pneumatique rendent la table encore plus confortable et efficace. Cela facilite non seulement l'alimentation via des convoyeurs à rouleaux d'alimentation, mais également le positionnement de pièces lourdes sur la table. Les rails à roulettes sont disposés transversalement aux ailes repliables et peuvent être activés via une vanne pneumatique sur l'unité de commande.

Les rails sont poussés vers le haut par l'air comprimé et sont positionnés ainsi au-dessus de la surface d'appui. En option, les rails sont également disponibles dans la direction longitudinale.

Ainsi il est possible de déplacer les pièces dans les 2 directions.

Avec la fonction de retournement du wendoLIFT vario, des pièces pesant jusqu'à 250 kg et d'une largeur de 130 cm peuvent être retournées.

### Caractéristiques techniques wendoLIFT vario R accuDRIVE

- Groupe hydraulique 12V
- Incl. télécommande
- 4 rails à roulettes à abaissement pneumatique
- Charge du dispositif de retournement 250 kg
- Largeur max. de la pièce pour le retournement 1.300 mm
- Dimensions de montage L x La x H : 2.000 x 1.160 x 500 - 1.150 mm
- Vitesse de retournement réglable
- Un dispositif de sécurité de pièce extensible de chaque côté
- Largeur de support central : 160 mm, hauteur de pièce maximale : 78 mm
- En option avec rails à roulettes longitudinaux supplémentaires
- Aussi disponible sans rails à roulettes pneumatiques



Roulettes sorties

### Déroulement du retournement

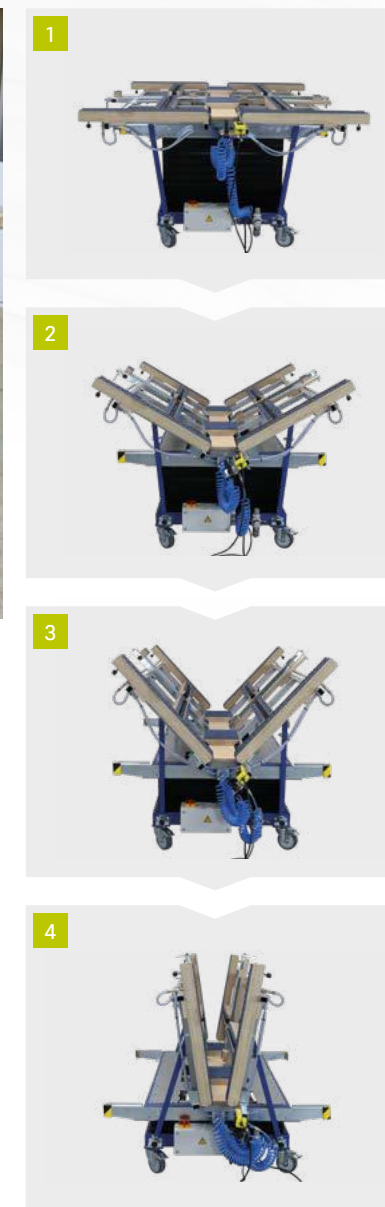



**LOUAI ALHBOUBATI**  
Head of Production Engineering,  
posterXXL GmbH

« Avec notre table, nous déplaçons jusqu'à 100 panneaux par équipe de production. Le wendoLIFT prévient la surcharge de nos employés et accélère également le travail par rapport au transport manuel grâce à sa facilité de mouvement. »



wendoLIFT vario R avec équipement supplémentaire en option



Vidéo utilisateur

- Rail à roulettes longitudinal  
En option
- Unité de commande  
Avec télécommande filaire, fixation extensible
- Butée  
pour des pièces roulantes, pivotante





Table de montage avec dispositif de retournement intégré pour l'usinage de pièces massives jusqu'à 450 kg

## wendoLIFT pro

Le poste de retournement stationnaire BARTH simplifie l'usinage de pièces massives d'une largeur allant jusqu'à 1.400 mm et d'un poids allant jusqu'à 450 kg.

Issu des célèbres tables élévatrices et de retournement « wendoLIFT compact » et « wendoLIFT vario », le « wendoLIFT pro » est le concentré de puissance dans la gamme de produits.

Grâce aux rails à roulettes, qui peuvent être activés par de l'air comprimé, les pièces lourdes avec des surfaces sensibles peuvent être facilement déplacées par une seule personne sur la table. Pour l'usinage des deux côtés, le processus de retournement peut être lancé confortablement à l'aide de la télécommande manuelle et, complété en faisant pression doucement sur le bord étroit de la pièce. Grâce à sa géométrie spécialement développée, le « wendoLIFT pro » est extrêmement stable et, avec une plage de levage généreuse, la base parfaite pour la production en série de composants massifs et de grandes dimensions.

wendoLIFT pro

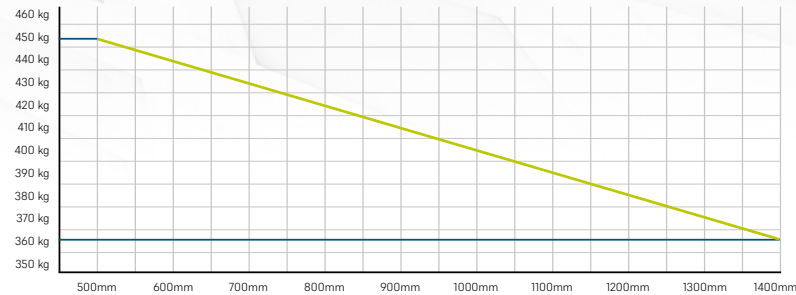

### Caractéristiques techniques wendoLIFT pro :

- Charge max. 950 kg
- Charge de basculement max. 450 kg, en fonction de la largeur de la pièce
- Groupe hydraulique puissant 230 V pour le réglage en hauteur
- 2 cylindres hydrauliques à double effet
- Plage de basculement de 0 – 78°
- Réglage en hauteur de 900 – 1.150 mm
- Dimensions de montage L x La x H : 2.500 x 1.920 x 1.150 mm
- 4 paires de rails à roulettes pneumatiques en direction transversale
- Vitesse de retournement réglable
- Pieds ajustables







ANDREAS BEUTNER

Technique de production / Industrial  
Engineering chez Viessmann  
Kühlsysteme GmbH

« Jusqu'à présent, plusieurs personnes étaient nécessaires pour l'alignement lors du post-traitement, ce qui prenait beaucoup de temps et mettait beaucoup de charge sur le dos des personnes chargées. C'est pourquoi nous avons fait installer trois wendoLIFT pro afin que jusqu'à 20 éléments de cellule de stockage frigorifique par table et équipe puissent être positionnés par un seul travailleur sans aucun effort. »



- Réglage en hauteur électrique par télécommande manuelle
- Soupape de pied pour rails à roulettes pneumatiques
- Charge de basculement 450 kg
- Butée pour des pièces roulantes, pivotante



Informations instantanées à:

+49 8621 5050 600 ou  
[info@barth-maschinenbau.de](mailto:info@barth-maschinenbau.de)

Individualité made by BARTH

# Solutions clients spécifiques



H 1000 ergoMOVE avec plateau de travail



Table élévatrice à entraînement pneumatique



Table élévatrice H 850 combinée avec une plaque perforée soudée





RÉFÉRENCES

[www.barth-maschinenbau.de/referenzen](http://www.barth-maschinenbau.de/referenzen)



# Déclarations de nos clients



**Bernhard Daxenbergerr**  
Schreinerei Daxenberger, Seon

« L'optimisation au niveau de l'établi que nous avons réalisée avec la société BARTH a commencé avec le premier vakuuLIFT il y a environ 3 ans. Nous utilisons maintenant la version complète avec le programme d'accessoires. Nous sommes pleinement convaincus de cette solution. »



**Bernd Lotter**  
Lotter-Objekt, Kelheim

« Les employés acceptent volontiers l'ergonomie des tables élévatrices. Les pièces volumineuses et lourdes peuvent être usinées à la bonne hauteur de travail. »



**Louai Alhoubati**  
Head of Production Engineering,  
posterXXL GmbH

« Avec notre table, nous déplaçons jusqu'à 100 panneaux par équipe de production. Le wendoLIFT prévient la surcharge de nos employés et accélère également le travail par rapport au transport manuel grâce à sa facilité de mouvement. »



**Max Schuhbauer**  
Bereichsleiter Technik,  
Schuhbauer GmbH

« Grâce au wendoLIFT, une personne peut déplacer les panneaux d'une station à l'autre sans aucun effort, tout en les retournant pour l'usinage. Dans le passé, il fallait toujours faire appel à d'autres personnes. »

## Secteur artisanal ...



Schuhbauer GmbH  
[www.schuhbauer-gmbh.de](http://www.schuhbauer-gmbh.de)



Margreiter GmbH  
[www.margreiter-moebelmanufaktur.com](http://www.margreiter-moebelmanufaktur.com)



Schreinerei Dandl KG  
[www.schreinerei-dandl.de](http://www.schreinerei-dandl.de)

## Industrie ...



Wolf GmbH  
[www.wolf.eu](http://www.wolf.eu)



Barth Brixen  
[www.barth.it](http://www.barth.it)



Viessmann Gesellschaft m.b.H.  
[www.viessmann.at](http://www.viessmann.at)



barth-maschinenbau.de  
barth-shop.de



## SYSTÈMES DE POSTE DE TRAVAIL 2024

Conseils ouverts et honnêtes | Grande exigence de qualité  
Produits innovants | Fournisseurs régionaux  
Grande valeur d'utilité | Made in Germany